

EXTREME LINE Gasdruckfedern



Einbaurichtlinien Gasdruckfedern



Gasdruckfedern nur mit Stickstoff N_2 befüllen.

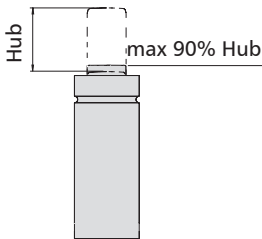

Gasdruckfedern verfügen über eine Hubreserve von 1 bis 3 mm. Der Hub ist bis zu 100% nutzbar. Eine Hubreserve von 10% des Nennhubs bzw. 5 mm bei Hüben über 50 mm wird empfohlen, um Schäden durch Überhub zu vermeiden und die Lebensdauer nicht zu verkürzen.

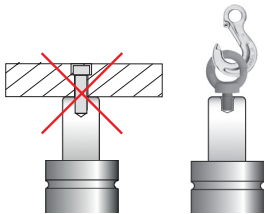

Das Gewinde in der Kolbenstange dient Wartung und Transport. Niemals zur Befestigung der Gasdruckfeder verwenden!

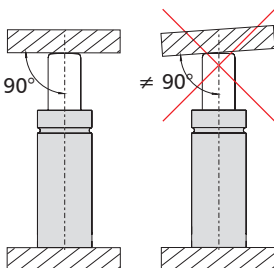

Keine Seitenkräfte. Arbeitshub stets senkrecht zur Auflagefläche der Gasdruckfeder einrichten.



Befestigung der Gasdruckfeder auf einer ebenen und sauberen Auflagefläche mit hochfesten Schrauben (mind. Klasse 8.8). Schraubensicherungslack wird empfohlen. Falls Schrauben brechen sollte die Ursache dafür gefunden und beseitigt werden.

Gasdruckfedern mit mehr als einem Gewinde am Sockel: mittlere Bohrung zur Befüllen/Entleeren, restliche Bohrungen zur Befestigung.

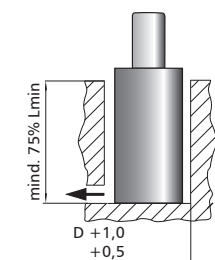

Bei Einbau im Sackloch sollte die Bohrung 0,5 bis 1,0 mm größer sein als der Durchmesser der Gasdruckfeder. Ablaufbohrung für Flüssigkeiten vorsehen.

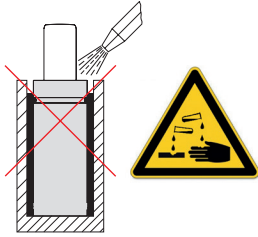

Schutz der Gasdruckfedern vor aggressiven Flüssigkeiten sowie flüssigen oder festen Verunreinigungen. Die Gasdruckfedern werden durch einen Abstreifer geschützt.

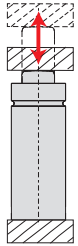

Die angegebene max. Geschwindigkeit der Kolbenstange darf nicht überschritten werden, um die Lebensdauer der Gasdruckfeder nicht einzuschränken (max. Geschwindigkeit nicht mit max. Hubzahl verwechseln!). Kolbenstange nie ungebremst herausschnellen lassen. Die Kolbenstange muss immer mit dem Presserückhub herausfahren.

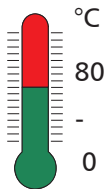

Arbeitstemperatur:
mind. 0 °C - max. 80 °C

Federn nicht erhitzen. Vom berechneten Nennwert (20°C) abweichende Temperaturen bewirkt eine Änderung des Drucks um $\pm 0,33 \text{ \% / } ^\circ\text{C}$.



Bei Befüllung der Gasdruckfeder Maximaldruck nicht überschreiten. Befüllung nur bei vollständig ausgefahrener Kolbenstange.

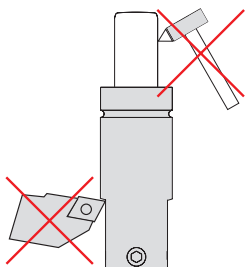

Keine mechanische Bearbeitung an der Gasdruckfeder vornehmen. Die Oberfläche der Kolbenstange darf nicht beschädigt werden. Gasdruckfedern nie demontieren. Weist die Gasdruckfeder Beschädigungen auf, sollte diese aus dem Werkzeug genommen und vor der Untersuchung vollständig geleert werden.



Vor der Entsorgung sollte die Gasdruckfeder vollständig druckentleert werden. Die Gasdruckfedern erfüllen die Anforderungen der PED Richtlinie 2014/68/EU. Gasdruckfedern, bei denen das Produkt aus Druck (P) und Befüllvolumen V_0 kleiner als 50 ist, tragen gemäß Artikel 4.3 der Richtlinie keine CE-Kennzeichnung.

Sicherheitssysteme Gasdruckfedern

AKTIVE ÜBERHUBSICHERUNG OSAS



Die Aktive Überhubsicherung OSAS ermöglicht die kontrollierte und vollständige Entladung der Gasdruckfeder bei Überhub. Es gibt drei unterschiedliche OSAS Varianten je nach Federtyp.

(1)



NV 5 NML - NV 5 NMX - NV 5 NC

Bei OSAS (1) deformiert sich der Sollbruchstopfen. Es findet eine Druckentladung über die Auslaufrille statt.

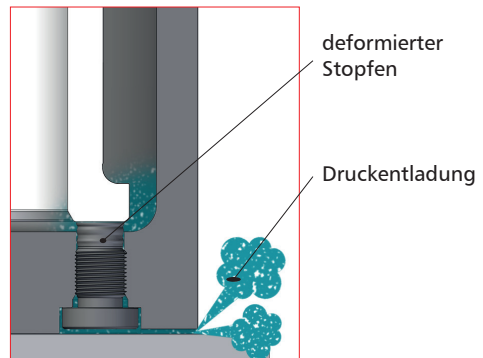
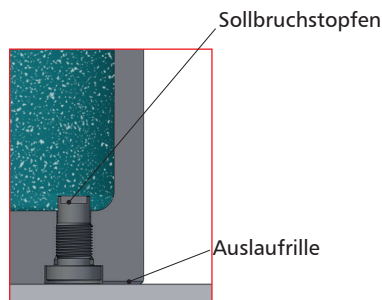

(2)



NV 5 NT - NV 5 NCS - NV 5 NMC25

Bei OSAS (2) deformiert sich ein Bereich am Boden der Gasdruckfeder. Es findet eine Druckentladung über die Dichtung an der Auslaufrille statt.

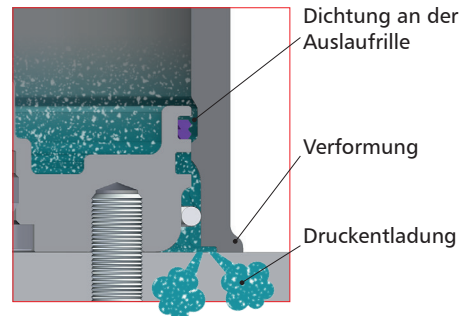
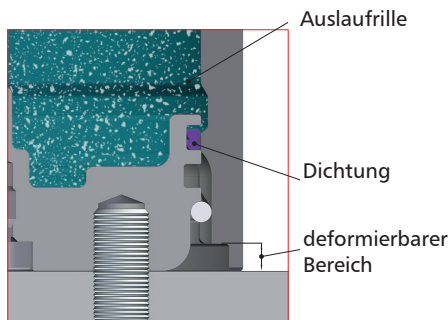
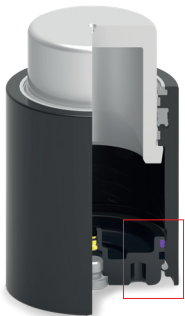

(3)



NV 5 NML25 - NV 5 NMX19 - NV 5 NMX25

Bei OSAS (3) deformiert sich ein Bereich am Boden der Gasdruckfeder. Es findet eine Druckentladung über die Dichtung an der Auslaufrille statt.

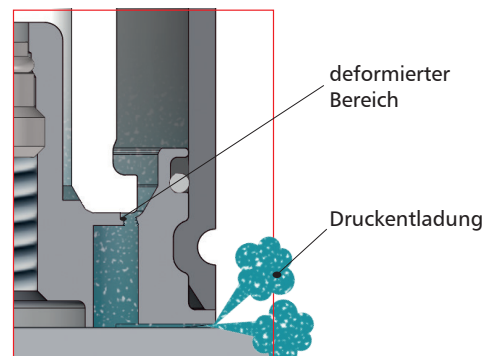
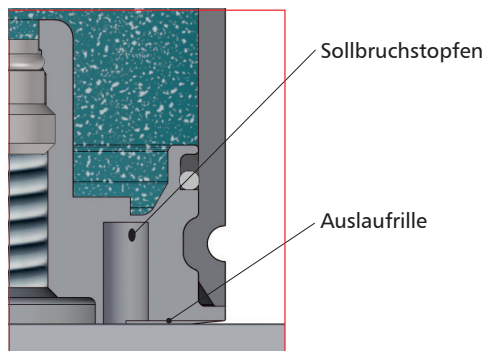

AKTIVER SCHUTZ BEI UNKONTROLLIERTEM RÜCKHUB USAS



Der Aktive Schutz bei unkontrolliertem Rückhub USAS ermöglicht die kontrollierte und vollständige Entladung der Gasdruckfeder bei unkontrolliertem Rückhub. Es gibt drei unterschiedliche USAS Varianten je nach Federerotyp.

(1)



NV 5 NML - NV 5 NMX - NV 5 NC

Bei USAS (1) erfolgt die Druckentladung über eine Kombination aus Deformation im Inneren der Feder und Entladung über Auslaufrillen.

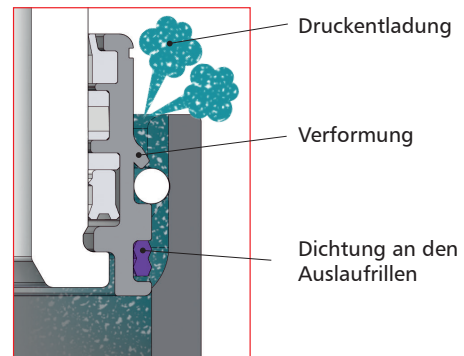
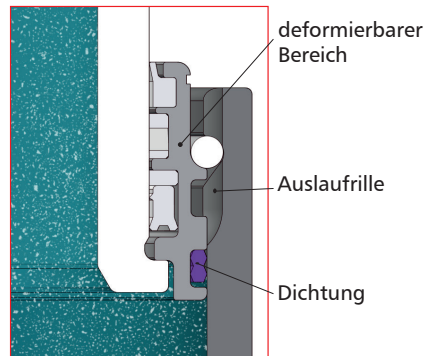

(2)



NV 5 NT - NV 5 NCS - NV 5 NMC25

Bei USAS (2) erfolgt die Druckentladung über eine Kombination aus Deformation am Boden der Gasdruckfeder und Entladung über Auslaufrillen.

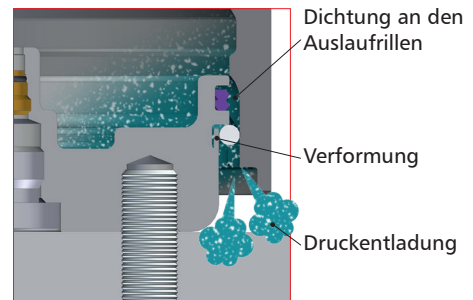
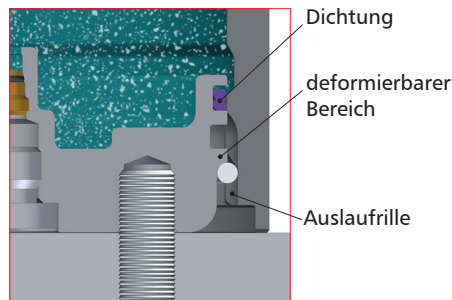
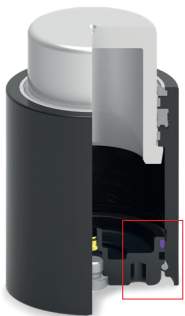

(3)



NV 5 NML25 - NV 5 NMX19 - NV 5 NMX25

Bei USAS (3) erfolgt die Druckentladung über eine Kombination aus Deformation am Boden der Feder und Entladung über Auslaufrillen.

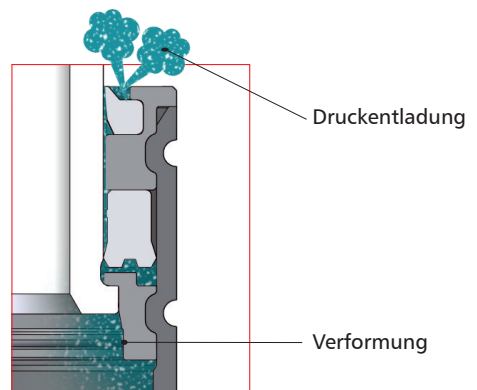
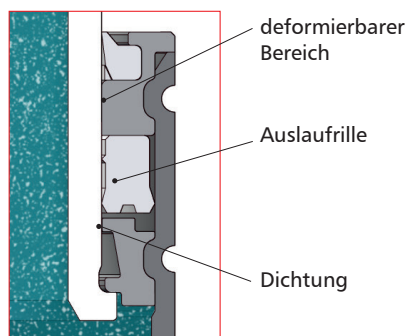

Sicherheitssysteme Gasdruckfedern

AKTIVE ÜBERDRUCKSICHERUNG OPAS



Die Aktive Überdrucksicherung OPAS ermöglicht die kontrollierte und vollständige Entladung der Gasdruckfeder bei Überschreitung des max. zulässigen Druckwertes durch den Einsatz von Sollbruchstopfen, Sollbruchstelle und Auslaufrille.

(1)



NV 5 NML - NV 5 NMX - NV 5 NC

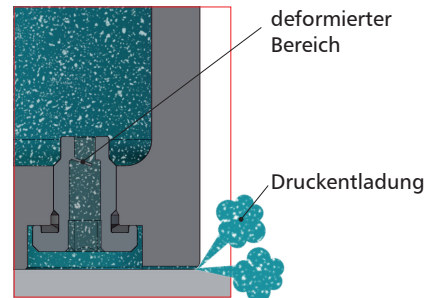
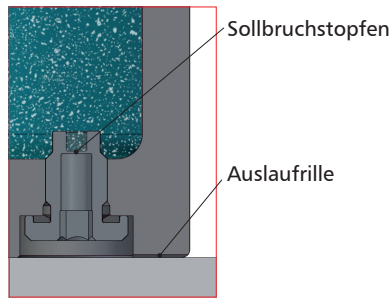

(2)

NV 5 NT - NV 5 NCS

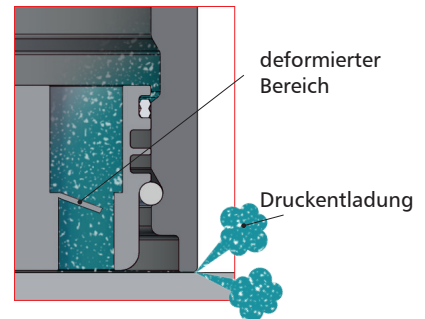
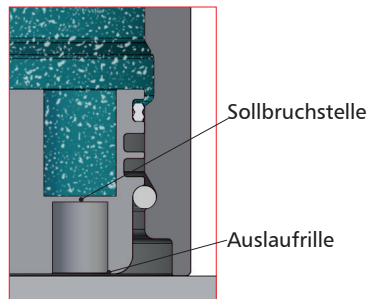

(3)

NV 5 NMX19 - NV 5 NMX25 - NV 5 NCS19
NV 5 NML25 - NV 5 NMS19 - NV 5 NMS25 - NV 5 NMC19

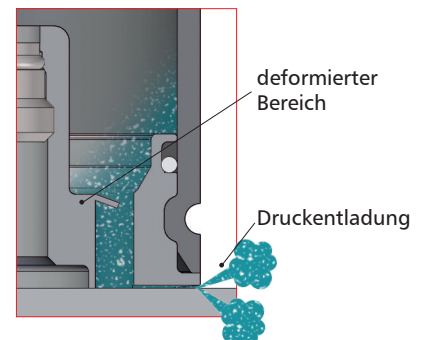
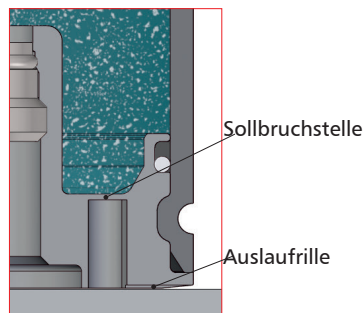

Wenn mindestens eines der Sicherheitssysteme aktiviert worden ist, entladen Sie eventuellen Restdruck, beseitigen Sie die Ursache der Aktivierung und ersetzen Sie die beschädigte Gasdruckfeder.

SEKUNDÄRABSTREIFER SW



Sekundärabstreifer aus Hochleistungs-Polyurethan verbessern die Leistungsfähigkeit von Gasdruckfedern in stark kontaminierter Umgebung. Sie können separat oder an der Gasdruckfeder vormontiert bestellt werden.

Vorteile

- ausgezeichneter Schutz gegen feste und flüssige Verunreinigungen
- maximale chemische Beständigkeit gegenüber Schmierstoffen
- längere Lebensdauer für Führungselemente und dynamische Dichtungen
- minimaler Verlust des Nennhubes
- einfaches Einsetzen
- keine Einschränkungen hinsichtlich der Positionierung der Gasdruckfeder

Typ Gasdruckfeder	A mm	B mm	Ø D mm	Modell
NCS / NMC / NMX / NMS 19	1,5	9,5	22	A
NCS 25	1,5	30,0	29	
NCS / NT 32	1,5	33,0	36	
NCS 32.2	1,5	33,0	36	
NCS 38	1,5	19,0	42	
NCS 50	0,5	21,0	54	
NCS 63	0,5	21,0	67	
NML 25	1,5	9,5	28	
NMS 25	1,5	9,5	28	
NMX 25	1,5	9,8	28	B
NML / NC / NMX 32	2,0	4,0	-	
NML / NC / NMX 38	2,0	4,0	-	
NML / NMX 50	2,0	4,0	-	
NML 63	2,5	4,5	-	
NML 75	2,5	4,5	-	

Modell A:

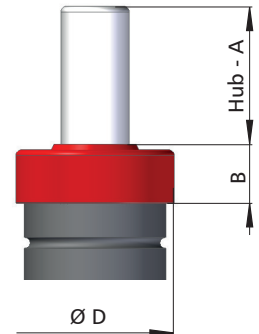
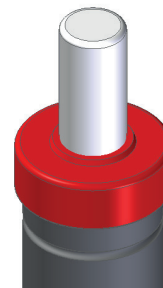

Modell B:

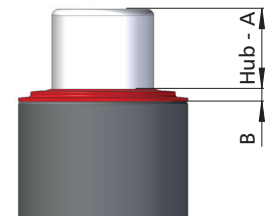
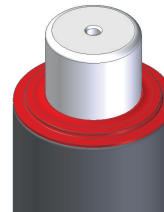

NV 5 NCS NEU NCS Gasdruckfedern (entspricht NV 5 CS-Serie)

Bestell-Nr.: NV 5 NCS D-Hub-A

Beispiel: NV 5 NCS38-050-A



NCS Gasdruckfedern zeichnen sich durch sehr hohe Kräfte bei geringer Höhe aus und sind selbstschmierend. Ein Abstreifring schützt die Federn vor Verschmutzung.

Modell	OSAS	USAS	OPAS	SW	Easy Manifold
NV 5 NCS19	-	-	✓	✓	-
NV 5 NCS25	✓	✓	-	✓	-
NV 5 NCS32	✓	✓	-	✓	✓
NV 5 NCS32.2	✓	✓	-	✓	✓
NV 5 NCS38	✓	✓	✓	✓	✓
NV 5 NCS50	✓	✓	✓	✓	✓
NV 5 NCS63	✓	✓	✓	✓	✓

✓ Standard ✓ Option

Kennwerte:

- $P_{min} = 20 \text{ bar}$
- max. Geschwindigkeit: 10 m/min

Aufbau:

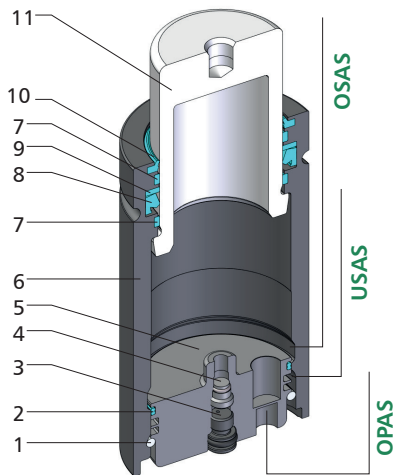

Beschriftung:

- 1 Sprengring
- 2 O-Ring
- 3 Verschlusschraube
- 4 Ventil
- 5 Bodenplatte
- 6 Gasdruckfedernkörper
- 7 Kolbenführungsring
- 8 Kolbendichtung
- 9 Stützring
- 10 Abstreifring
- 11 Kolbenstange (nitriert, superfinished)

Verfügbare Versionen:

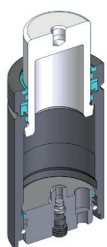

Standard
NV 5 NCS50-25-A

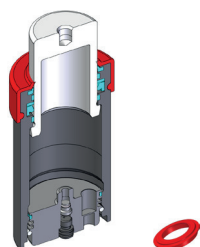

Standard+Abstreifring
NV 5 NCS50-25-A-W

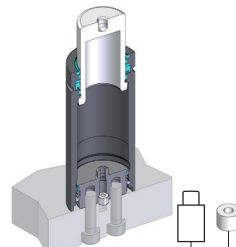

Easy Manifold
NV 5 NCS50-25-A-E

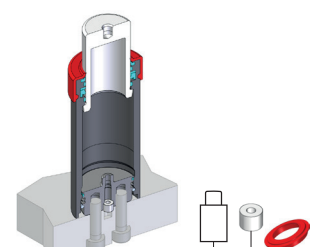

Easy Manifold+Abstreifring
NV 5 NCS50-25-A-E-W

Lieferzeit und weitere Abmessungen auf Anfrage.

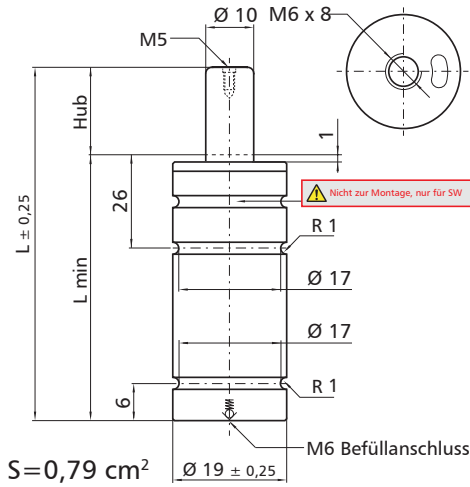
NV 5 NCS19

Modell	Hub mm	L mm	L _{min} mm	F ₀ daN	F ₁ daN	F ₀ daN	V ₀ cm ³	m kg
NV 5 NCS19-10-A	10	75	65	150 ± 5% bei P _{max} = 191 bar +20°C	185	232	5,2	0,09
15-A	15	85	70		195	249	6,4	0,10
20-A	20	95	75		203	261	7,5	0,10
25-A	25	105	80		209	271	8,6	0,11
32-A	32	120	88		214	278	10,4	0,11
38-A	38	135	97		214	278	12,3	0,12
45-A	45	150	105		218	283	14,1	0,13
50-A	50	160	110		220	288	15,2	0,14
56-A	56	175	119		220	287	17,2	0,14
63-A	63	190	127		222	290	19,0	0,15
80-A	80	220	140	233	308	21,7	0,17	

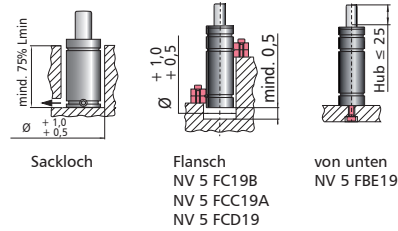
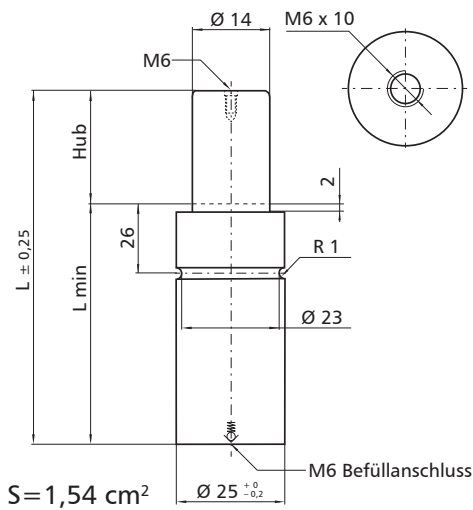
Befestigung:

NV 5 NCS25

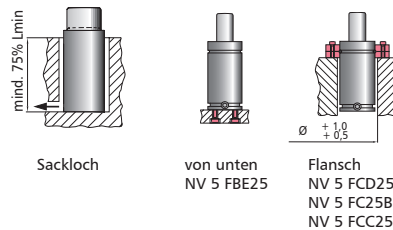
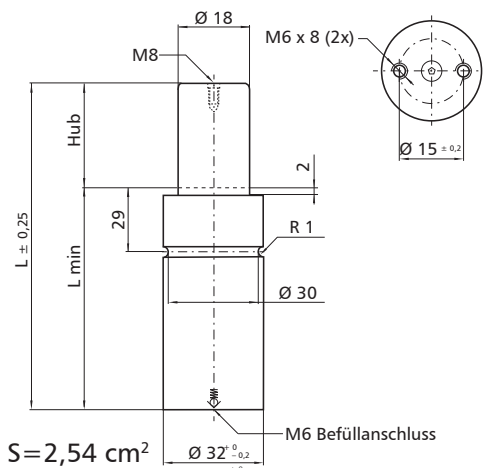
Modell	Hub mm	L mm	L _{min} mm	F ₀ daN	F ₁ daN	F ₀ daN	V ₀ cm ³	m kg
NV 5 NCS25-10-A	10	75	65	300 bei P _{max} = 195 bar +20°C	452	592	5,7	0,17
15-A	15	85	70		490	654	7,3	0,19
20-A	20	95	75		518	699	9,0	0,20
25-A	25	105	80		539	733	10,6	0,21
32-A	32	120	88		551	753	13,2	0,23
38-A	38	135	97		542	739	16,0	0,25
45-A	45	150	105		551	752	18,6	0,27
50-A	50	160	110		560	768	20,2	0,28
56-A	56	175	119		552	755	23,0	0,30
63-A	63	190	127		557	764	25,6	0,32
80-A	80	225	145	573	789	31,4	0,37	

Befestigung:

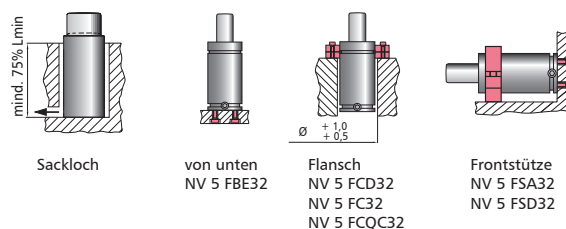
NV 5 NCS32

Modell	Hub mm	L mm	L _{min} mm	F ₀ daN	F ₁ daN	F ₀ daN	V ₀ cm ³	m kg
NV 5 NCS32-10-A	10	75	65	500 bei P _{max} = 197 bar +20°C	718	928	10,6	0,29
15-A	15	85	70		774	1018	13,4	0,31
20-A	20	95	75		815	1083	16,3	0,33
25-A	25	105	80		846	1133	19,2	0,34
32-A	32	120	88		866	1165	23,8	0,37
38-A	38	135	97		857	1150	28,7	0,40
45-A	45	150	105		870	1171	33,2	0,43
50-A	50	160	110		883	1193	36,1	0,45
56-A	56	175	119		874	1179	41,0	0,48
63-A	63	195	132		852	1142	48,0	0,52
80-A	80	230	150	878	1184	58,3	0,59	

Befestigung:

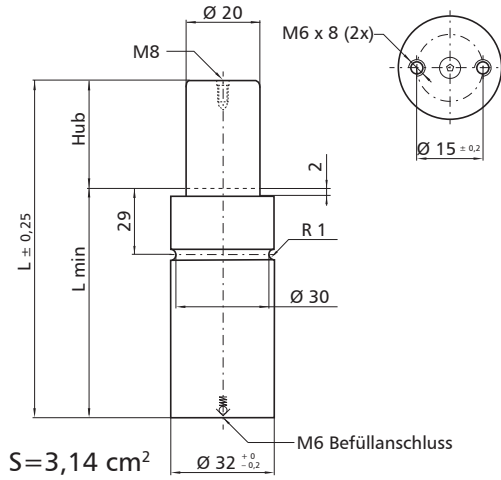
NV 5 NCS32.2



Modell	Hub mm	L mm	L _{min} mm	F ₀ daN	F _i daN	F _p daN	V ₀ cm ³	m kg
NV 5 NCS32.2-10-A	10	75	65	660 ± 5% bei P _{max} = 205 bar +20°C	993	1282	11,9	0,29
15-A	15	85	70		1087	1428	15,1	0,31
20-A	20	95	75		1157	1538	18,3	0,32
25-A	25	105	80		1212	1624	21,5	0,34
32-A	32	120	88		1250	1685	26,4	0,37
38-A	38	135	97		1240	1669	31,7	0,4
45-A	45	150	105		1265	1708	36,6	0,43
50-A	50	160	110		1289	1747	39,8	0,45
56-A	56	175	119		1277	1727	45,1	0,48
63-A	63	205	142		1242	1671	52,4	0,52
80-A	80	240	160	1288	1745	63,7	0,59	

Befestigung:

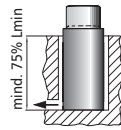

Sackloch



von unten
NV 5 FBE32

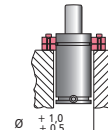

Flansch
NV 5 FCD32
NV 5 FC32
NV 5 FCQC32

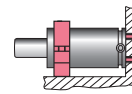

Frontstütze
NV 5 FSA32
NV 5 FSD32

NV 5 NCS38

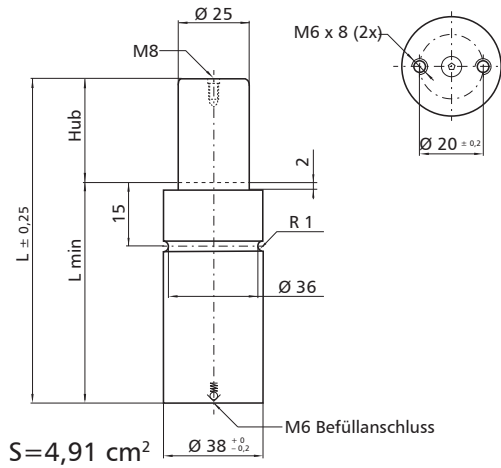

Modell	Hub mm	L mm	L _{min} mm	F ₀ daN	F _i daN	F _p daN	V ₀ cm ³	m kg
NV 5 NCS38-10-A	10	75	65	1000 bei P _{max} = 195 bar +20°C	1414	1810	21,7	0,37
15-A	15	85	70		1543	2009	26,7	0,39
20-A	20	95	75		1644	2168	31,6	0,41
25-A	25	105	80		1725	2296	36,6	0,44
32-A	32	120	88		1793	2404	44,4	0,48
38-A	38	135	97		1795	2407	52,6	0,51
45-A	45	150	105		1838	2476	60,4	0,55
50-A	50	160	110		1875	2537	65,4	0,58
56-A	56	175	119		1867	2524	73,6	0,62
63-A	63	190	127		1723	2293	92,5	0,70
80-A	80	225	145	1801	2417	110,2	0,79	

Befestigung:

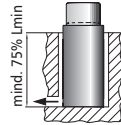

Sackloch



von unten
NV 5 FBE38

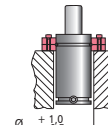

Flansch
NV 5 FCD38
NV 5 FC38
NV 5 FCQC38

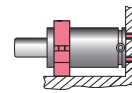

Frontstütze
NV 5 FSA38
NV 5 FSD38

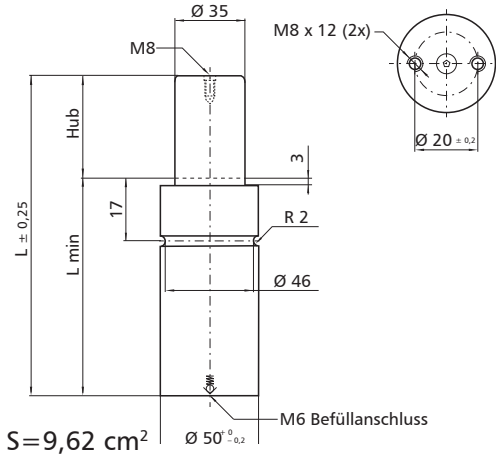
NV 5 NCS50

 $S = 9,62 \text{ cm}^2$

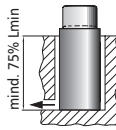
Modell	Hub mm	L mm	L _{min} mm	F ₀ daN	F ₁ daN	F ₀ daN	V ₀ cm ³	m kg
NV 5 NCS50-10-A	10	90	80	2000 ± 5% bei P _{max} = 209 bar +20°C	2639	3326	52,1	0,76
15-A	15	115	100		2622	3301	79,8	0,89
20-A	20	125	105		2782	3541	88,9	0,93
25-A	25	135	110		2926	3759	98,0	0,98
32-A	32	150	118		3086	4004	112,0	1,04
38-A	38	165	127		3166	4127	126,6	1,11
45-A	45	180	135		3283	4310	146,0	1,18
50-A	50	190	140		3370	4446	149,6	1,22
56-A	56	205	149		3414	4514	164,3	1,29
63-A	63	220	157		3497	4646	178,2	1,36
80-A	80	255	175		3688	4948	210,4	1,51

Befestigung:

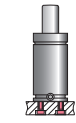
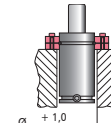
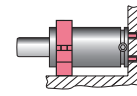
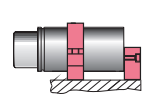
Sackloch

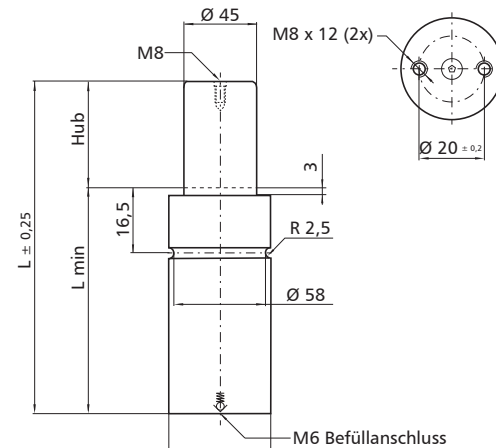

 von unten
NV 5 FBE50

 Flansch
NV 5 FCD50
NV 5 FC50A
NV 5 FCQC50A

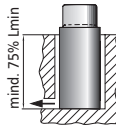
 Frontstütze
NV 5 FSA50
NV 5 FSD50
NV 5 FSE50

 Frontstütze mit Platte
NV 5 FSD50+NV 5 R50A
NV 5 FSE50+NV 5 R50A

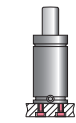
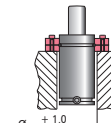
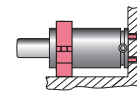
NV 5 NCS63

 $S = 15,9 \text{ cm}^2$

Modell	Hub mm	L mm	L _{min} mm	F ₀ daN	F ₁ daN	F ₀ daN	V ₀ cm ³	m kg
NV 5 NCS63-10-A	10	95	85	3000 bei P _{max} = 189 bar +20°C	3798	4802	95,5	1,25
15-A	15	115	100		3883	4935	131,9	1,40
20-A	20	125	105		4108	5289	147,3	1,46
25-A	25	135	110		4308	5608	162,6	1,52
32-A	32	150	118		4528	5964	186,2	1,62
38-A	38	165	127		4636	6139	210,9	1,72
45-A	45	180	135		4796	6401	234,5	1,82
50-A	50	190	140		4915	6596	249,9	1,89
63-A	63	220	157		5084	6877	298,2	2,08
80-A	80	255	175		5340	7306	352,5	2,31

Befestigung:

Sackloch

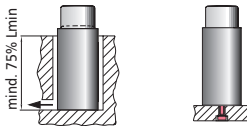
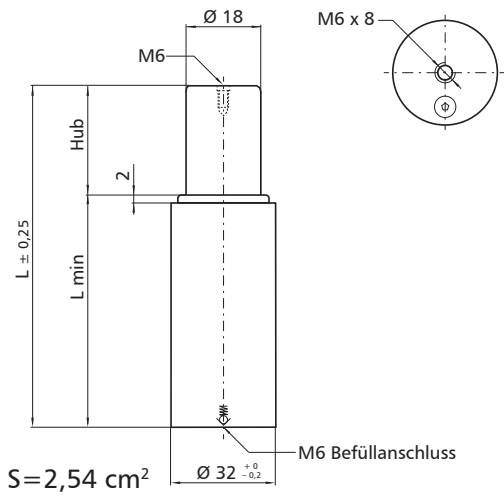
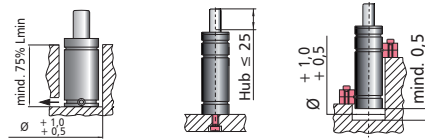
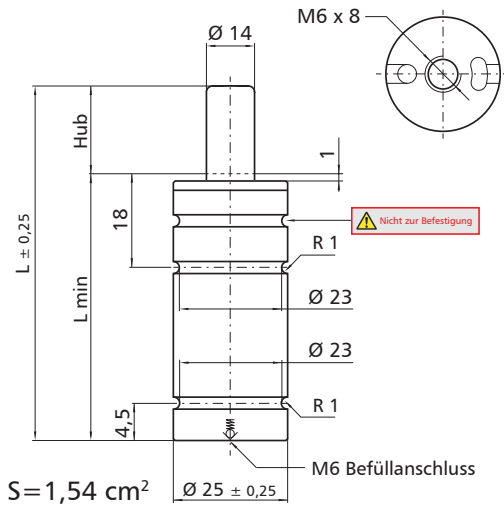
 von unten
NV 5 FBE63

 Flansch
NV 5 FCD63
NV 5 FCQ63A
NV 5 FCQC63

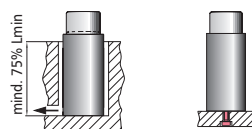
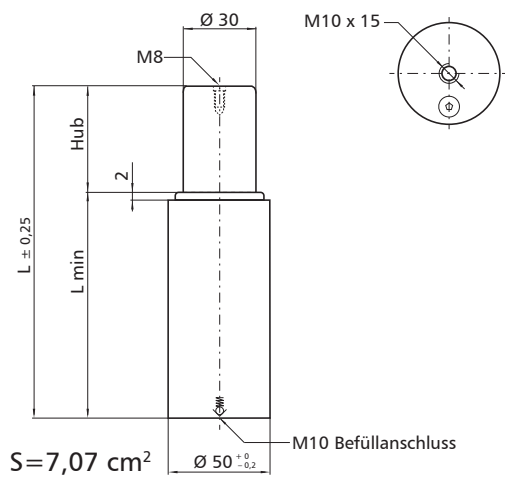
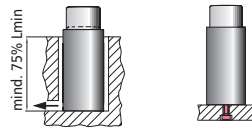
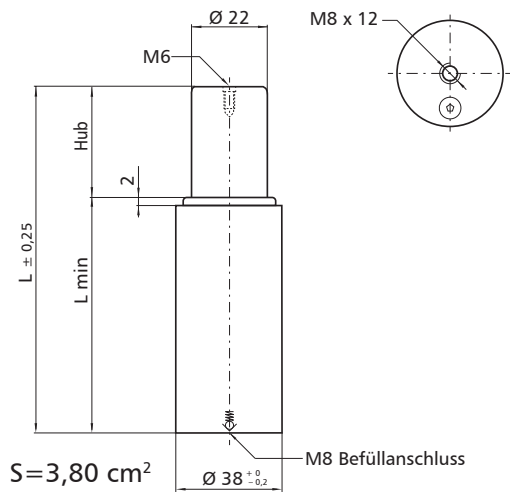
 Frontstütze
NV 5 FSD63

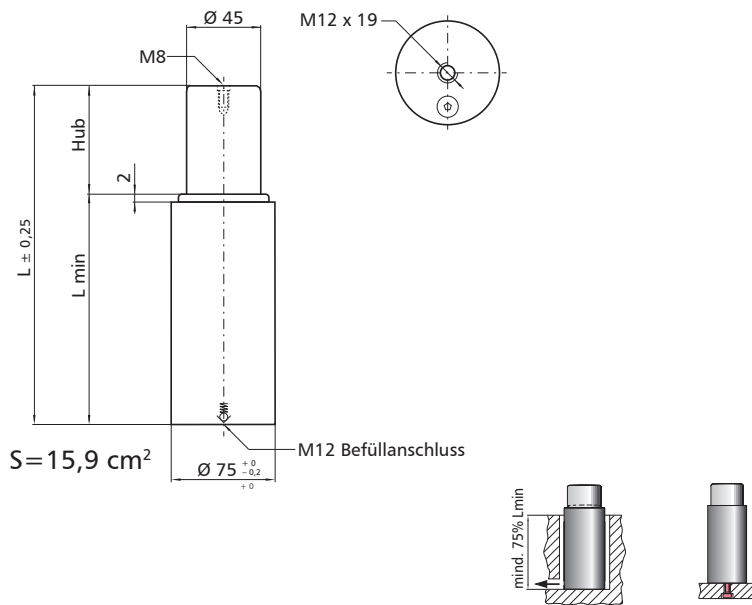
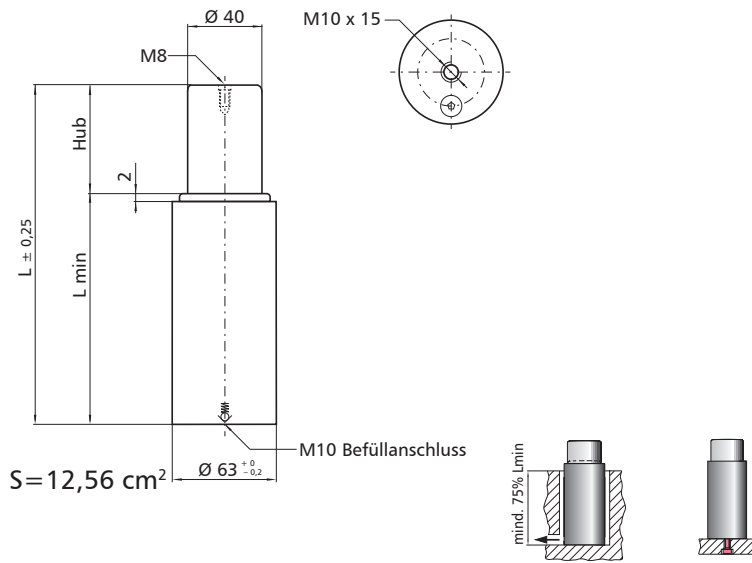





NEU



✓ Standard
 ✓✓
✓ Option
 ✓✓

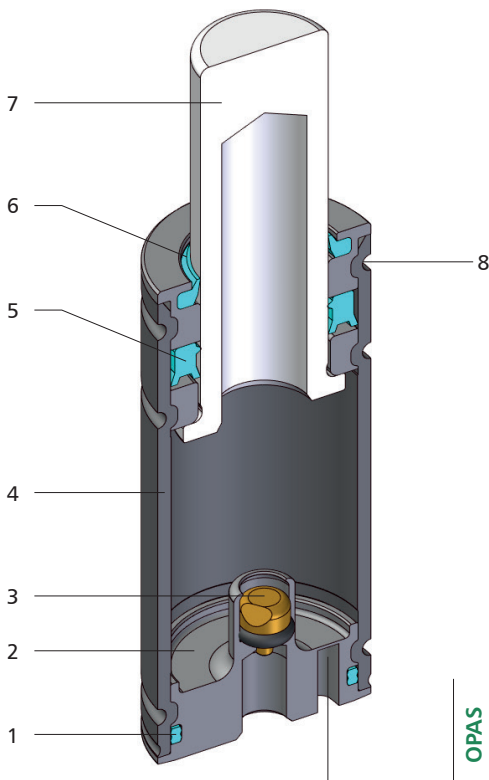

Kennwerte:

- $P_{min} = 20 \text{ bar}$
- max. Geschwindigkeit: 10 m /min

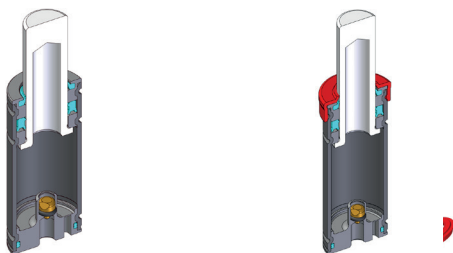

Lieferzeit und weitere Abmessungen auf Anfrage.



NV 5 NMS16

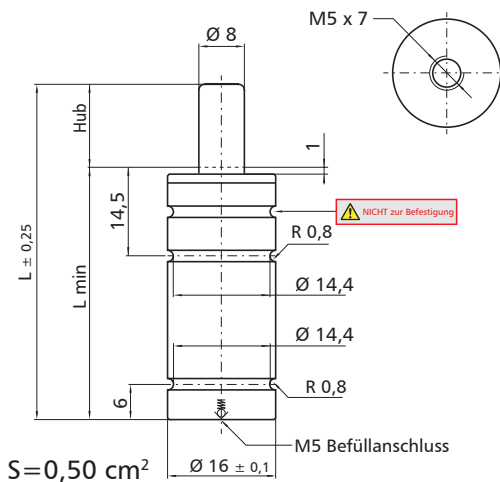

S = 0,50 cm²

Modell	Hub mm	L mm	L _{min} mm	F ₀ daN	F _i daN	F _p daN	V ₀ cm ³	m kg
NV 5 NMS16-10-A	10	55	45	100 ± 5% bei P _{max} = 200 bar +20°C	140	179	2,3	0,05
15-A	15	65	50		148	193	2,9	0,05
20-A	20	75	55		154	202	3,6	0,06
25-A	25	85	60		159	209	4,3	0,06
32-A	32	99	67		163	216	5,2	0,07
38-A	38	111	73		166	221	6,0	0,08
45-A	45	125	80		169	225	6,9	0,08
50-A	50	135	85		170	228	7,6	0,08

Befestigung:

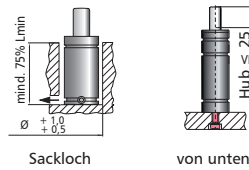

NV 5 NMS19

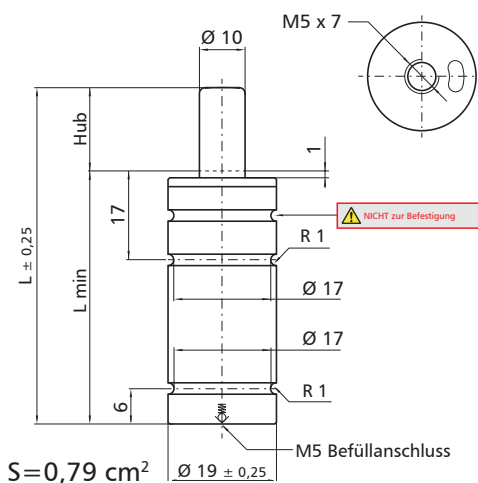

S = 0,79 cm²

Modell	Hub mm	L mm	L _{min} mm	F ₀ daN	F _i daN	F _p daN	V ₀ cm ³	m kg
NV 5 NMS16-10-A	10	55	45	170 ± 5% bei P _{max} = 216 bar +20°C	238	302	3,5	0,06
15-A	15	65	50		251	322	4,7	0,07
20-A	20	75	55		260	335	5,8	0,08
25-A	25	85	60		266	344	6,9	0,08
32-A	32	99	67		272	354	8,5	0,09
38-A	38	111	73		276	360	9,8	0,09
45-A	45	125	80		279	365	11,4	0,10
50-A	50	135	85		281	368	12,6	0,11

Befestigung:

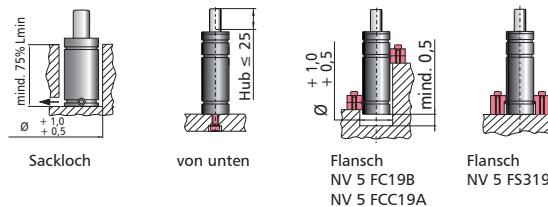

NV 5 NMS25

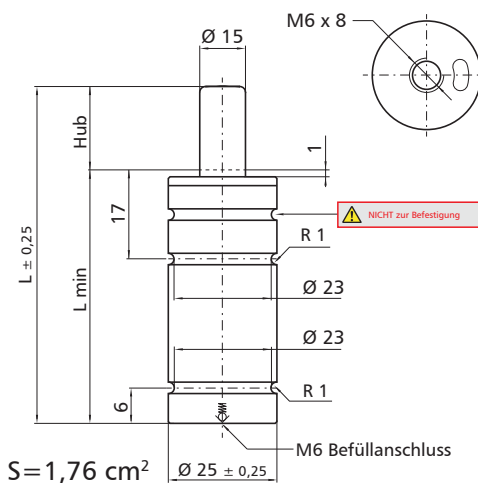

S = 1,76 cm²

Modell	Hub mm	L mm	L _{min} mm	F ₀ daN	F _i daN	F _p daN	V ₀ cm ³	m kg
NV 5 NMS25-10-A	10	55	45	360 ± 5% bei P _{max} = 204 bar +20°C	516	663	7,4	0,11
15-A	15	65	50		549	715	9,7	0,12
20-A	20	75	55		572	751	12,0	0,13
25-A	25	85	60		588	777	14,2	0,13
32-A	32	99	67		605	803	17,4	0,15
38-A	38	111	73		616	820	20,1	0,16
45-A	45	125	80		625	835	23,3	0,17
50-A	50	135	85		631	844	25,6	0,18

Befestigung:

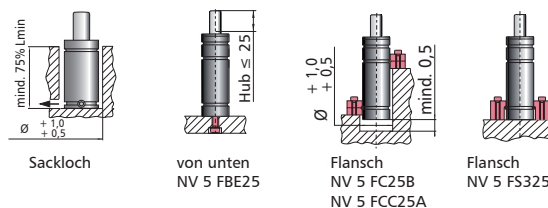



OSAS



USAS



OPAS



SW



NC Gasdruckfedern...Ein Abstreifring schützt die Federn vor eindringender Verschmutzung.

Modell	OSAS	USAS	OPAS	SW	Easy Manifold
NV 5 NC32	✓	✓	✓	✓	-
NV 5 NC38	✓	✓	✓	✓	-

✓ Standard ✓ Option

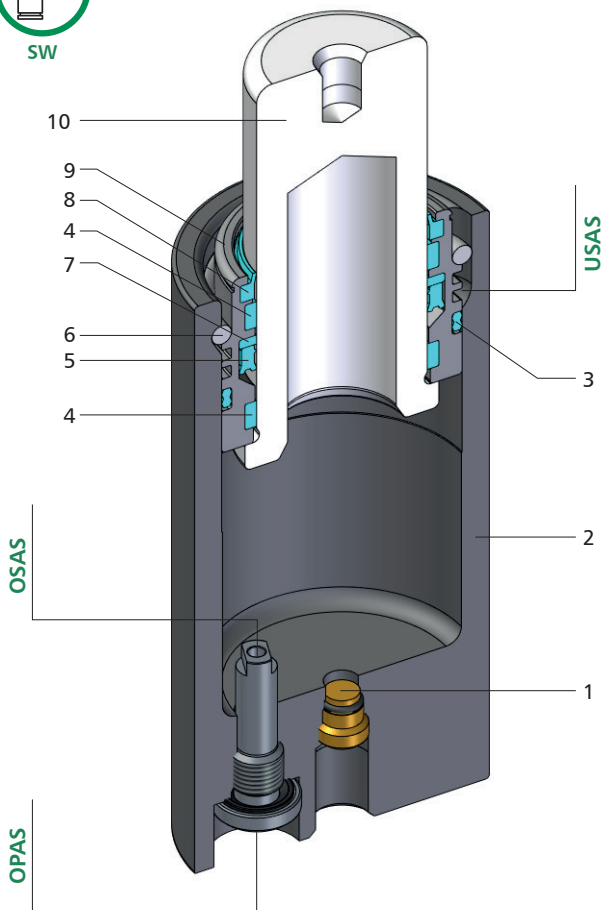

Kennwerte:

- $P_{min} = 20 \text{ bar}$
- max. Geschwindigkeit: 10 m / min

Beschriftung:

- 1 Ventil
- 2 Gasdruckfedernkörper
- 3 Doppel O-Ring
- 4 Kolbenführung
- 5 Kolbendichtung
- 6 Sprengring
- 7 Stützring
- 8 Abstreifring
- 9 Buchse
- 10 Kolbenstange (nitriert, superfinished)

Verfügbare Versionen:

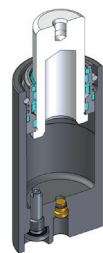

Standard
NV 5 NC38-050-A

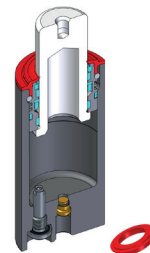

Standard+Abstreifring
NV 5 NC38-050-A-W

Lieferzeit und weitere Abmessungen auf Anfrage.



NV 5 NC32

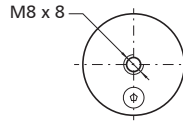
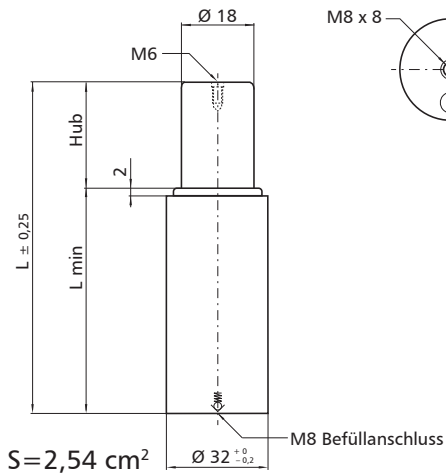

Modell	Hub mm	L mm	L _{min} mm	F ₀ daN	F ₁ daN	F ₀ daN	V ₀ cm ³	m kg
NV 5 NC32-10-A	10	70	60	500 ± 5% bei P _{max} = 196 bar +20°C	710	918	10,7	0,28
15-A	15	80	65		758	994	13,9	0,30
25-A	25	100	75		815	1085	20,2	0,33
38-A	38	126	88		855	1150	28,5	0,38
50-A	50	150	100		877	1187	36,1	0,41
80-A	80	210	130		907	1236	55,2	0,51

Befestigung:

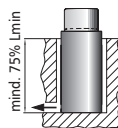

Sackloch



von unten

NV 5 NC38

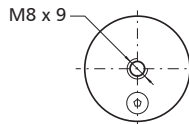
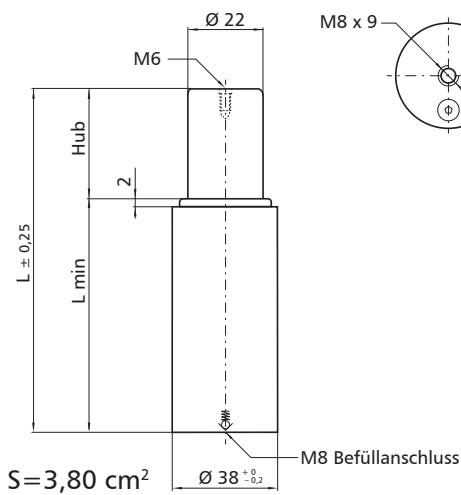

Modell	Hub mm	L mm	L _{min} mm	F ₀ daN	F ₁ daN	F ₀ daN	V ₀ cm ³	m kg
NV 5 NC38-10-A	10	75	65	750 ± 5% bei P _{max} = 197 bar +20°C	1029	1319	17,6	0,42
15-A	15	85	70		1106	1439	22,1	0,44
25-A	25	105	80		1205	1598	31,1	0,49
38-A	38	131	93		1282	1721	42,7	0,56
50-A	50	155	105		1326	1794	53,5	0,61
80-A	80	220	140		1363	1854	82,5	0,79

Befestigung:

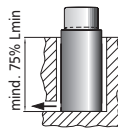

Sackloch



von unten

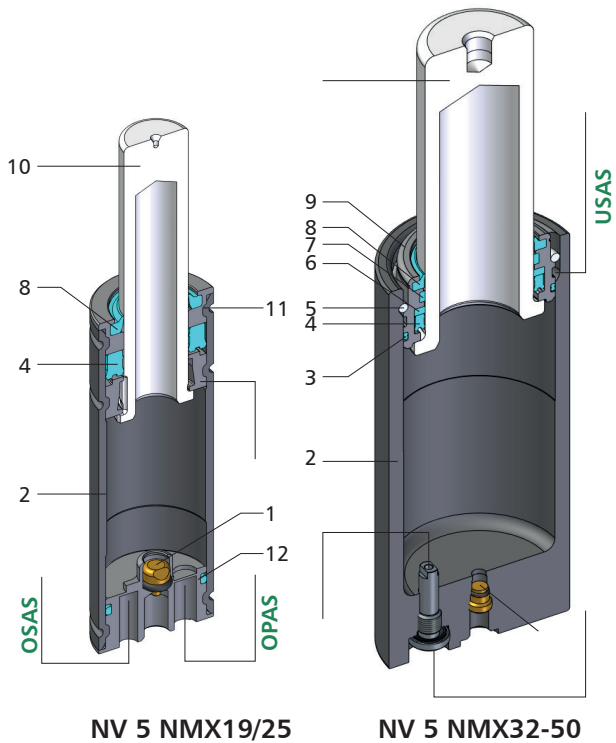

Kennwerte:

- $P_{min} = 20 \text{ bar}$
- max. Geschwindigkeit: 10 m /min

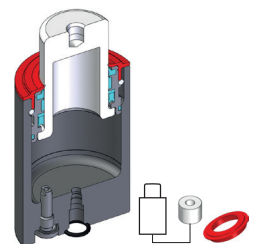
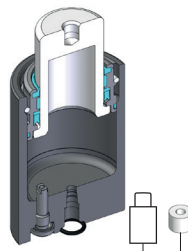
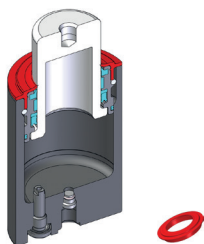
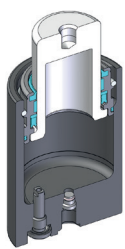

Lieferzeit und weitere Abmessungen auf Anfrage.



NV 5 NMX19

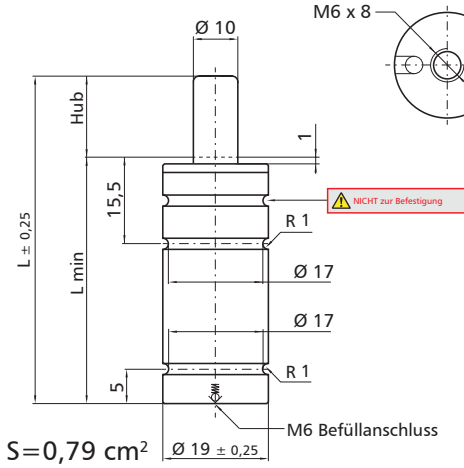

S=0,79 cm²

Modell	Hub mm	L mm	Lmin mm	F0 daN	Fi daN	Fp daN	Vo cm3	m kg
NV 5 NMX19-10-A	10	60	50	150 ± 5% bei P _{max} = 191 bar +20°C	225	295	2,9	0,08
15-A	15	70	55		234	309	4,0	0,08
25-A	25	90	65		243	324	6,3	0,09
38-A	38	116	78		248	333	9,2	0,11
50-A	50	140	90		251	337	11,9	0,12
80-A	80	200	120		254	343	18,7	0,15

Befestigung:

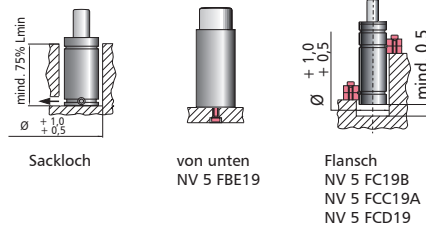

NV 5 NMX25

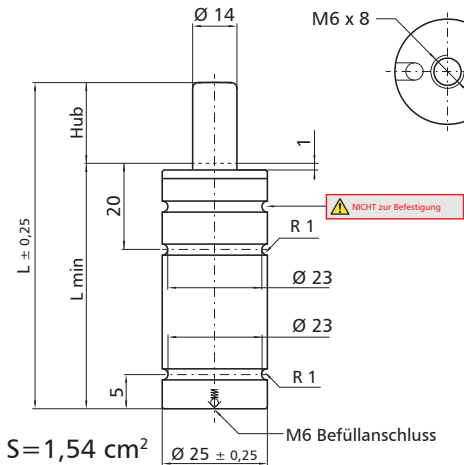

S=1,54 cm²

Modell	Hub mm	L mm	Lmin mm	F0 daN	Fi daN	Fp daN	Vo cm3	m kg
NV 5 NMX25-10-A	10	60	50	300 ± 5% bei P _{max} = 195 bar +20°C	441	575	6,0	0,13
15-A	15	70	55		463	610	8,1	0,14
25-A	25	90	65		486	647	12,4	0,15
38-A	38	116	78		501	671	17,9	0,17
50-A	50	140	90		509	683	23,1	0,20
80-A	80	200	120		518	699	35,9	0,25

Befestigung:

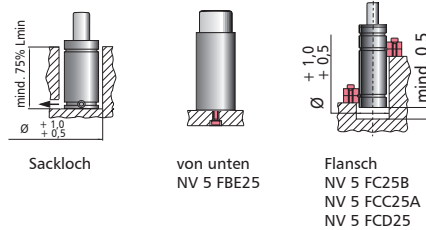

NV 5 NMX32

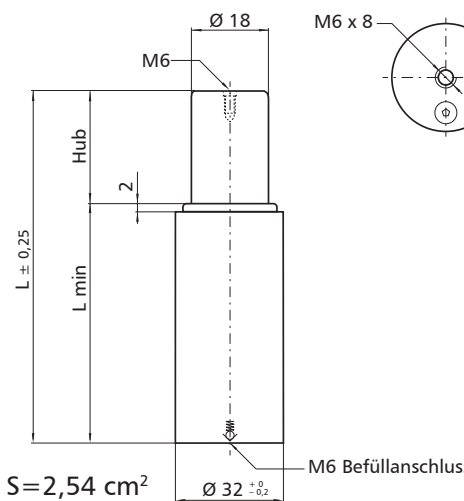

S=2,54 cm²

Modell	Hub mm	L mm	Lmin mm	F0 daN	Fi daN	Fp daN	Vo cm3	m kg
NV 5 NMX32-10-A	10	65	55	500 ± 5% bei P _{max} = 196 bar +20°C	662	843	13,0	0,23
15-A	15	75	60		708	914	16,2	0,25
25-A	25	95	70		768	1009	22,5	0,28
38-A	38	121	83		814	1083	30,8	0,33
50-A	50	145	95		841	1128	38,4	0,37
80-A	80	205	125		880	1192	57,5	0,47

Befestigung:

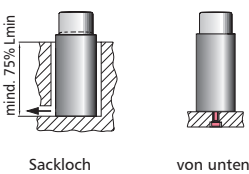

NV 5 NMX38

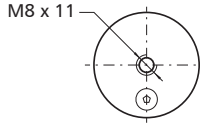
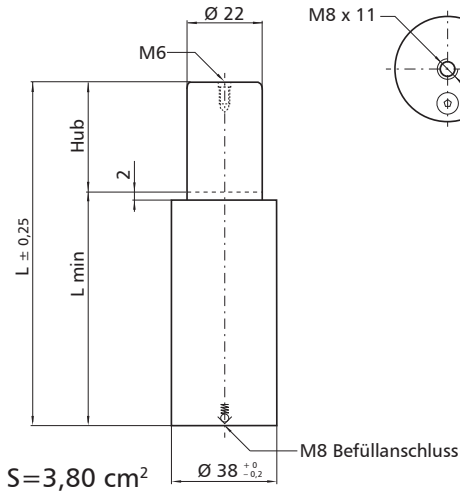

Modell	Hub mm	L mm	Lmin mm	F0 daN	Fi daN	Fp daN	Vo cm3	m kg
NV 5 NMX38-10-A	10	65	55	750 ± 5% bei P _{max} = 197 bar +20°C	1103	1436	14,8	0,37
15-A	15	75	60		1183	1562	19,3	0,39
25-A	25	95	70		1278	1715	28,3	0,44
38-A	38	121	83		1344	1823	39,9	0,50
50-A	50	145	95		1380	1884	50,7	0,58
80-A	80	205	125		1430	1966	77,7	0,70

Befestigung:

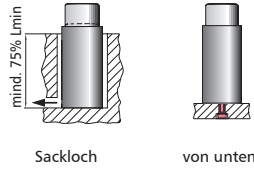

NV 5 NMX50

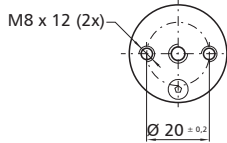
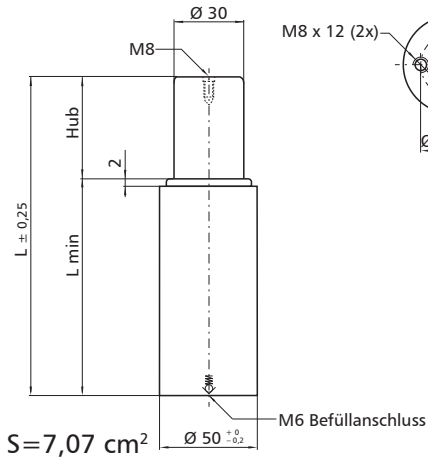

Modell	Hub mm	L mm	Lmin mm	F0 daN	Fi daN	Fp daN	Vo cm3	m kg
NV 5 NMX50-10-A	10	70	60	1500 ± 5% bei P _{max} = 212 bar +20°C	2116	2698	31,1	0,66
25-A	25	100	75		2453	3211	57,4	0,77
38-A	38	126	88		2588	3421	80,2	0,86
50-A	50	150	100		2664	3539	101,2	0,95
63-A	63	176	113		2719	3627	124,0	1,04
80-A	80	210	130		2768	3704	153,8	1,16
100-A	100	250	150		2790	3738	190,3	1,31
125-A	125	315	190		2786	3732	238,3	1,65
160-A	160	395	235		2772	3710	307,0	2,00
200-A	200	475	275		2811	3771	377,1	2,29

Befestigung:

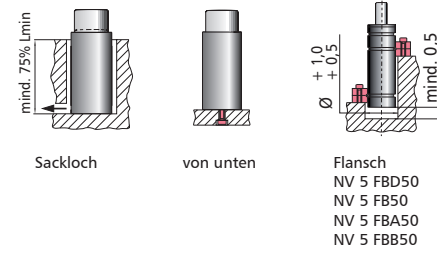



NV 5 NMC **NEU** NMC Gasdruckfedern (entspricht NV 5 MCSM-Serie)



NMC Gasdruckfedern mit niedrigen Kräften sind in den Durchmessern 19 mm und 25 mm erhältlich und sind selbstschmierend. Ein Abstreifring schützt die Federn vor eindringender Verschmutzung.

Modell	OSAS	USAS	OPAS	SW	Easy Manifold
NV 5 NMC19	✓	✓	✓	✓	-
NV 5 NMC25	✓	✓	✓	✓	-

✓ Standard ✓ Option

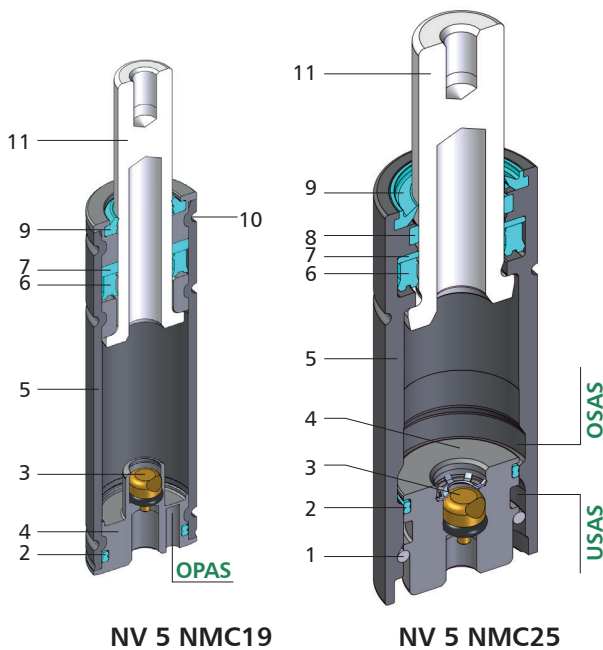

Kennwerte:

- $P_{min} = 20 \text{ bar}$
- max. Geschwindigkeit: 10 m /min

Beschriftung:

- 1 Sprengring
- 2 Doppel O-Ring
- 3 Ventil
- 4 Boden
- 5 Gasdruckfedernkörper
- 6 Kolbendichtung
- 7 Stützring
- 8 Kolbenführung
- 9 Abstreifring
- 10 Nut für zusätzlichen Abstreifring SW
- 11 Kolbenstange (nitriert, superfinished)

Verfügbare Versionen:

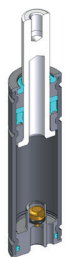

Standard
NV 5 NMC19-080-A

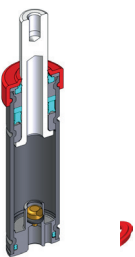

Standard + Abstreifring
NV 5 NMC19-050-A-W

Lieferzeit und weitere Abmessungen auf Anfrage.

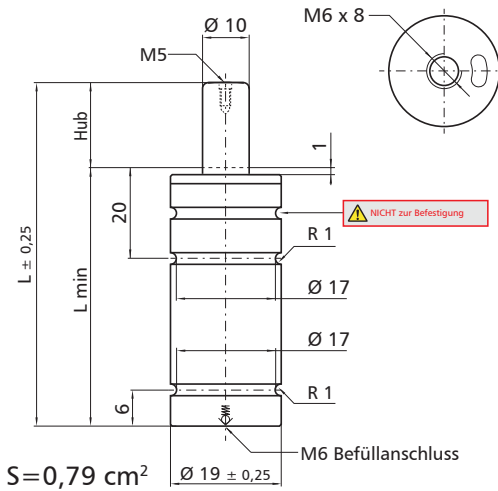
NV 5 NMC19

$$S = 0,79 \text{ cm}^2$$

Modell	Hub mm	L mm	Lmin mm	F0 daN	Fi daN	Fp daN	Vo cm3	m kg
NV 5 NMC19-10-A	10	65	55	80 ± 5% bei P _{max} = 102 bar +20°C	101	135	4,0	0,08
15-A	15	75	60		106	144	5,2	0,08
25-A	25	95	70		112	156	7,4	0,09
38-A	38	121	83		116	164	10,4	0,11
50-A	50	145	95		118	169	13,1	0,12
80-A	80	205	125		122	175	19,8	0,15

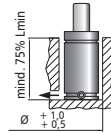
Befestigung:

Sackloch

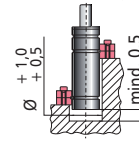
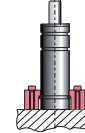
 von unten
NV 5 FBE19

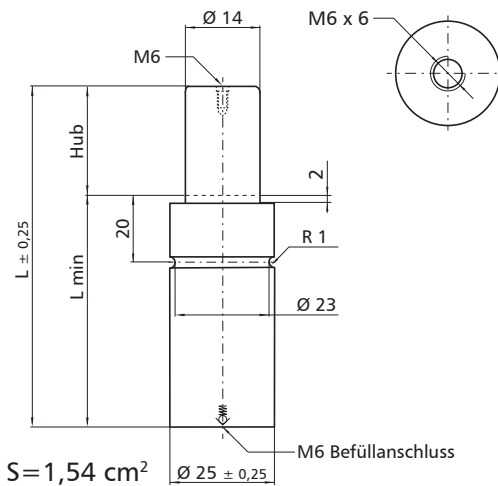
 Flansch
NV 5 FC19B
NV 5 FCC19A
NV 5 FCD19

 Flansch
NV 5 FS319

NV 5 NMC25

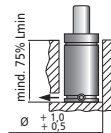
$$S = 1,54 \text{ cm}^2$$

Modell	Hub mm	L mm	Lmin mm	F0 daN	Fi daN	Fp daN	Vo cm3	m kg
NV 5 NMC25-10-A	10	65	55	160 ± 5% bei P _{max} = 102 bar +20°C	237	342	4,9	0,15
15-A	15	75	60		252	373	6,5	0,16
25-A	25	95	70		269	409	9,9	0,18
38-A	38	121	83		280	434	14,2	0,22
50-A	50	145	95		286	447	18,2	0,25
80-A	80	205	125		294	465	28,2	0,32

Befestigung:

Sackloch

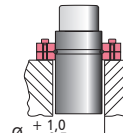
 von unten
NV 5 FBE25

 Flansch
NV 5 FCD25
NV 5 FC25A
NV 5 FCC25A

NV 5 NT NEU NT Gasdruckfedern (entspricht NV 5 TOP-Serie)



NT Gasdruckfedern sind sehr starke Federn und dichten im Gehäuseinneren ab. NT Gasdruckfedern erfordern Schmierung und Schutzmaßnahmen gegen Verschmutzung.

Modell	OSAS	USAS	OPAS	SW	Easy Manifold
NV 5 NT25	✓	✓	✓	-	-
NV 5 NT32	✓	✓	✓	✓	-

✓ Standard ✓ Option

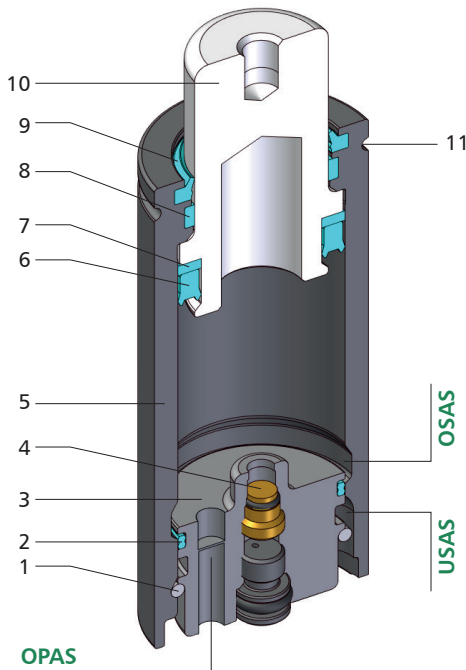

Kennwerte / Zubehör:

- $P_{min} = 20 \text{ bar}$
- max. Geschwindigkeit: 5 m/min

Beschriftung:

- 1 Sprengring
- 2 Doppel O-Ring
- 3 Boden
- 4 Ventil
- 5 Gasdruckfedernkörper
- 6 Kolbendichtung
- 7 Stützring
- 8 Kolbenführung
- 9 Abstreifring
- 10 Kolbenstange (nitriert, superfinished)
- 11 Nut für zusätzlichen Abstreifring SW

Verfügbare Versionen:

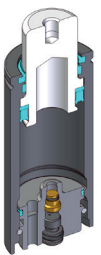

Standard
NV 5 NT32-050-A

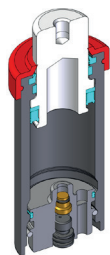

Standard+Abstreifring
NV 5 NT32-050-A-W

Lieferzeit und weitere Abmessungen auf Anfrage.



NV 5 NT25

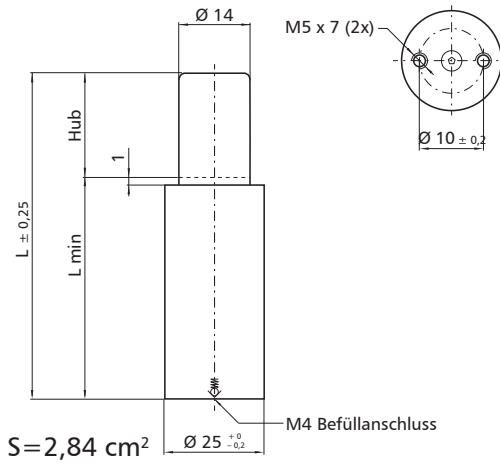

Modell	Hub mm	L mm	Lmin mm	F0 daN	Fi daN	Fp daN	Vo cm3	m kg
NV 5 NT25-10-A	10	75	65	400 ± 5% bei P _{max} = 141 bar +20°C	631	887	8,8	0,16
15-A	15	90	75		672	966	11,9	0,18
25-A	25	120	95		718	1054	18,0	0,22
50-A	50	195	145		762	1143	33,5	0,31

Befestigung:

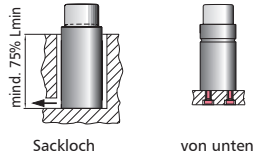

NV 5 NT32

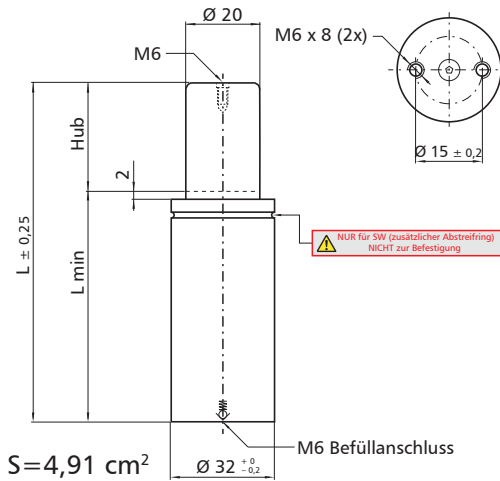

Modell	Hub mm	L mm	Lmin mm	F0 daN	Fi daN	Fp daN	Vo cm3	m kg
NV 5 NT32-10-A	10	75	65	700 ± 5% bei P _{max} = 142 bar +20°C	1063	1473	16,3	0,28
15-A	15	90	75		1133	1605	21,7	0,31
25-A	25	120	95		1211	1757	32,7	0,38
50-A	50	195	145		1292	1915	60,1	0,54

Befestigung:

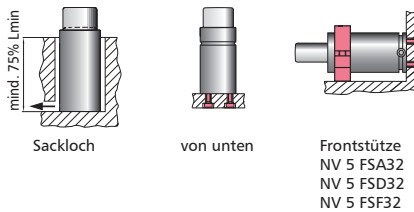

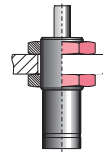
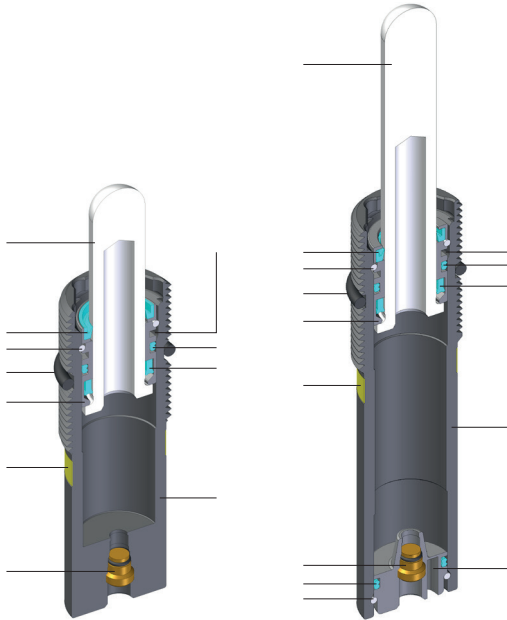

- $P_{max} = 150 \text{ bar}$
- $P_{min} = 10 \text{ bar}$
- max. Geschwindigkeit: 10 m /min
- optional: Montagezubehör Steckschlüssel

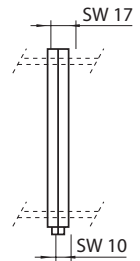

VDI¹



Lieferzeit und weitere Abmessungen auf Anfrage.



$S=0,28 \text{ cm}^2$

$S=1,13 \text{ cm}^2$

$S=0,28 \text{ cm}^2$

$S=1,13 \text{ cm}^2$

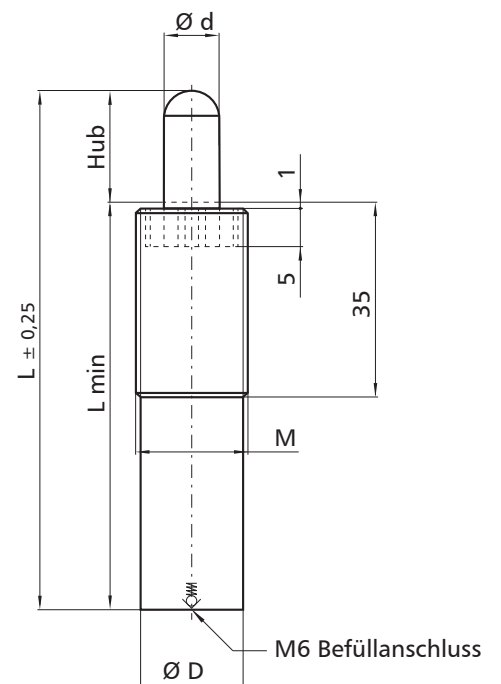



Zubehör für Gasdruckfedern



Easy Manifold Verbundsystem (Version -E)

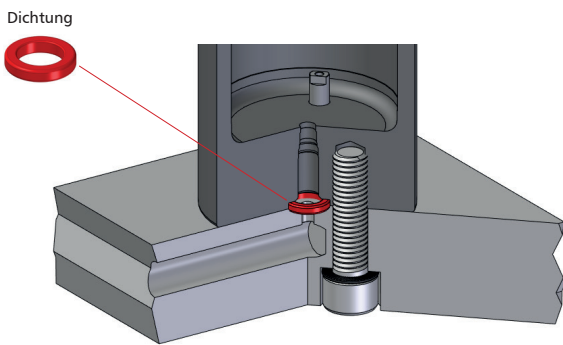
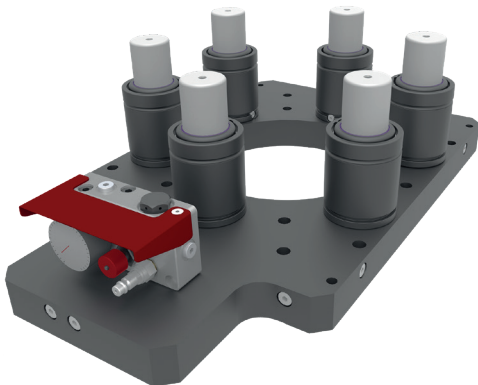

Das Easy Manifold System stellt eine einfache Art dar, Gasdruckfedern mittels Platte zu verbinden.

Vorzüge des Easy Manifold Systems:

- preisgünstige Alternative zu herkömmlichen Tankplattensystemen
- viele Kombinationsmöglichkeiten durch Verwendung von Standardgasdruckfedern
- kein Einsatz von Schläuchen und Anschlüssen
- gleichmäßiger Druck im System
- wartungsfreundlich
- Verbundplatten können vom Kunden selbst gefertigt werden.
- viele Anwendungsmöglichkeiten
- Montage ohne Sonderwerkzeuge

Designempfehlungen:

- Kontrollarmatur möglichst an vorhandenen Querbohrungen befestigen
- Alternative: Schlauchanschluss
- Plattenmaterial:
 - Zähigkeit ≥ 27 J (bei min. Betriebstemperatur)
 - Bruchdehnung ≥ 14 %
- Überschneidungen zwischen Gasdruckfedernbefestigungslöchern und Gaskanälen vermeiden
- Systemauslegung auf maximales Volumen durch Gasdruckfederauswahl mit nächstgrößerem Hub
- Durchgangsbohrungen sauber fertigen
- blinde Kanäle vermeiden

Technische Hinweise Schrauben:

- Schrauben mit Festigkeitsklasse mindestens 8.8 verwenden.
- Anzugsmoment nicht überschreiten.
- komplette Gewindelänge ausnutzen.
- Vorsicht beim Einbau der Dichtungen, dass diese nicht beschädigt werden.

Gewinde	Anzugsmoment
M6	max. 10 Nm
M8	max. 24 Nm
M10	max. 50 Nm
M12	max. 84 Nm

Zubehör:

Drehmomentschrauber NV 5 CD01 und Rückschlagventil NV 5 VU02A



Technische Hinweise:

- Tankplattenfertigung nach Zeichnung möglich.
- Tankplattenlieferung vormontiert möglich.
- Reparatursets auf Anfrage.
- Hübe und Abmessungen der Manifold Gasdruckfedern entsprechen den der autonomen Gasdruckfedern.
- Es wird empfohlen, Dichtungen, Schrauben und Scheiben nach 1 Million Hübe auszutauschen.
- Im Lieferumfang der Manifold Gasdruckfedern sind alle Dichtungen und eine Bedienungsanleitung enthalten.
- Empfehlung: Einsatz von LOCTIDE NV 6 243
- Hinweise zum Anzugsmoment beachten.

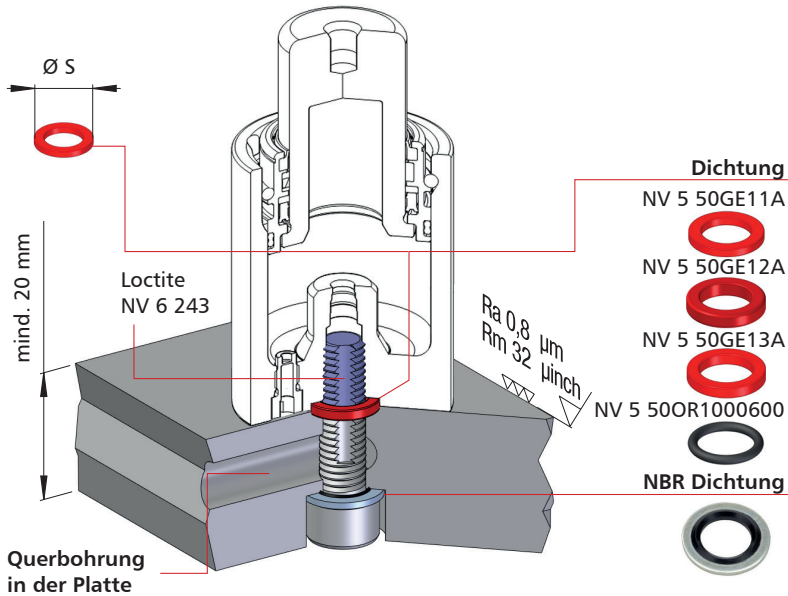
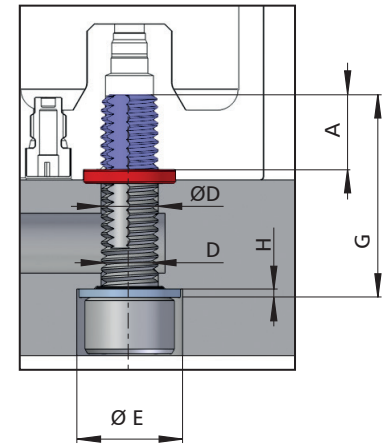
Montage mit einem Gewinde:

Beispiel Gewinde M8 x 12:

ACHTUNG: Um die korrekte Funktionsweise des Manifoldsystems zu gewährleisten (Stickstoff aus der Querbohrung fließt über die Spezialschraube in die Gasdruckfeder) muss die Querbohrung im Durchmesser größer sein als der Außendurchmesser der Spezialschraube.

Abmessungen und Dichtungen:

Gasdruckfeder	Gewinde DxA	ØE mm	ØD _{+0,1} mm	H mm	ØS mm	Dichtung
NV 5 NML25	M6 x 9	≥ 14,0	6,0	1,2	10,5	NV 5 50GE12A
NV 5 NML32	M6 x 9	≥ 14,0	6,0	1,2	10,5	NV 5 50GE12A
NV 5 NML38	M8 x 12	≥ 15,0	8,0	1,2	13,0	NV 5 50GE13A
NV 5 NML50	M10 x 15	≥ 16,5	10,0	2,0	18,0	NV 5 50GE11A
NV 5 NML63	M10 x 15	≥ 16,5	10,0	2,0	18,0	NV 5 50GE11A
NV 5 NML75	M12 x 18	≥ 18,5	12,0	1,5	21,0	NV 5 50GE14A
NV 5 NMX19	M6 x 9	≥ 14,0	6,0	1,2	8,0	NV 5 50OR1000600

Spezialschrauben (inkl. NBR Dichtung):

Gasdruckfeder	G mm	Spezialschraube	Gasdruckfeder	G mm	Spezialschraube
NV 5 NML25 NV 5 NML32 NV 5 NMX19	20,0	NV 5 VM6X020SPEM	NV 5 NML50 NV 5 NML63	50,0	NV 5 VM8X050SPEM
	25,0	NV 5 VM6X025SPEM		60,0	NV 5 VM8X060SPEM
	30,0	NV 5 VM6X030SPEM		25,0	NV 5 VM10X25SPEM
	35,0	NV 5 VM6X035SPEM		30,0	NV 5 VM10X30SPEM
	40,0	NV 5 VM6X040SPEM		35,0	NV 5 VM10X35SPEM
	50,0	NV 5 VM6X050SPEM		40,0	NV 5 VM10X40SPEM
	60,0	NV 5 VM6X060SPEM		50,0	NV 5 VM10X50SPEM
NV 5 NML38	25,0	NV 5 VM8X025SPEM	60,0	NV 5 VM10X60SPEM	
	30,0	NV 5 VM8X030SPEM	40,0	NV 5 VM12X40SPEM	
	35,0	NV 5 VM8X035SPEM	50,0	NV 5 VM12X50SPEM	
	40,0	NV 5 VM8X040SPEM	60,0	NV 5 VM12X60SPEM	

Montage mit mehreren Gewinden:



Beispiel Gewinde M6 x 9:

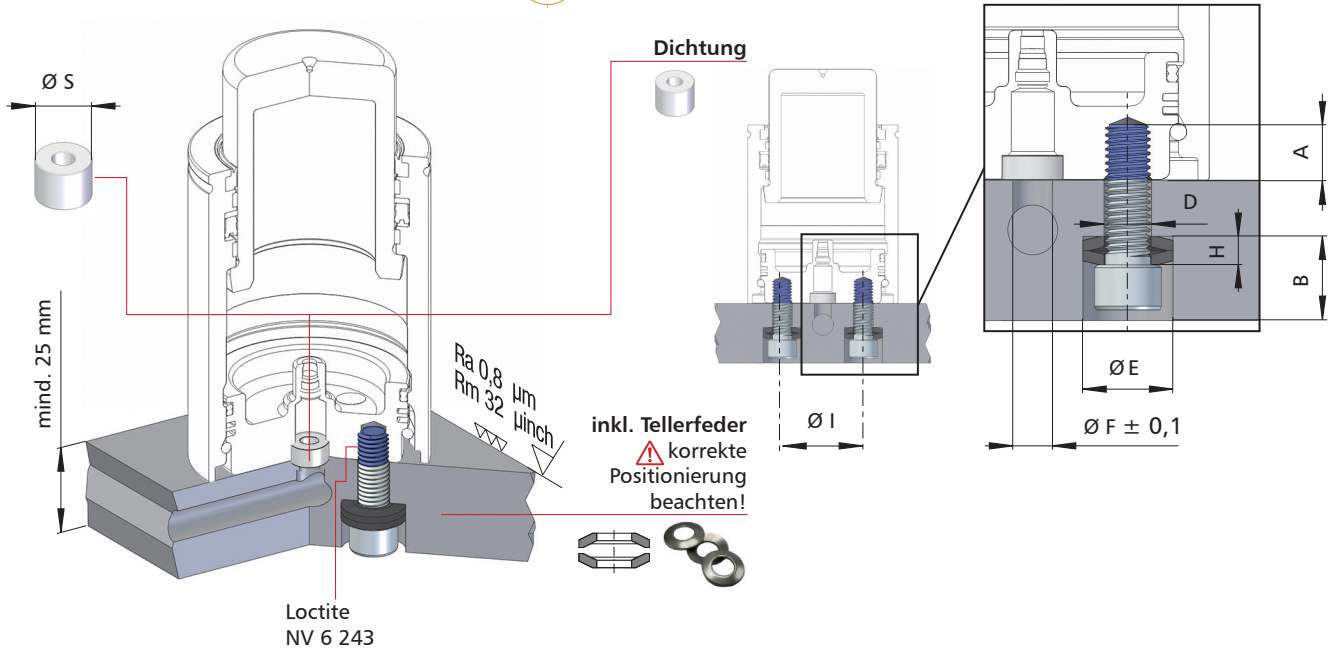

Abmessungen und Dichtungen / Tellerfedern:

Gasdruckfeder	Gewinde DxA	ØI mm	ØF mm	ØS mm	ØE mm	B mm	H mm	Dichtung	Tellerfeder
NV 5 NCS32	M6 x 9	15,0	5,0	7,5	≥ 10,25	≥ 9,15	3,15	NV 5 50GE04A	NV 5 49RC06A
NV 5 NCS32.2	M6 x 9								
NV 5 NCS38	M6x 10	20,0	5,0	7,5	≥ 17,3	≥ 12,0	4,00	NV 5 50GE04A	NV 5 49RCHS08A
NV 5 NCS50	M8 x 12								
NV 5 NCS63	M8 x 12								

Beispiel Gewinde M8 x 12:

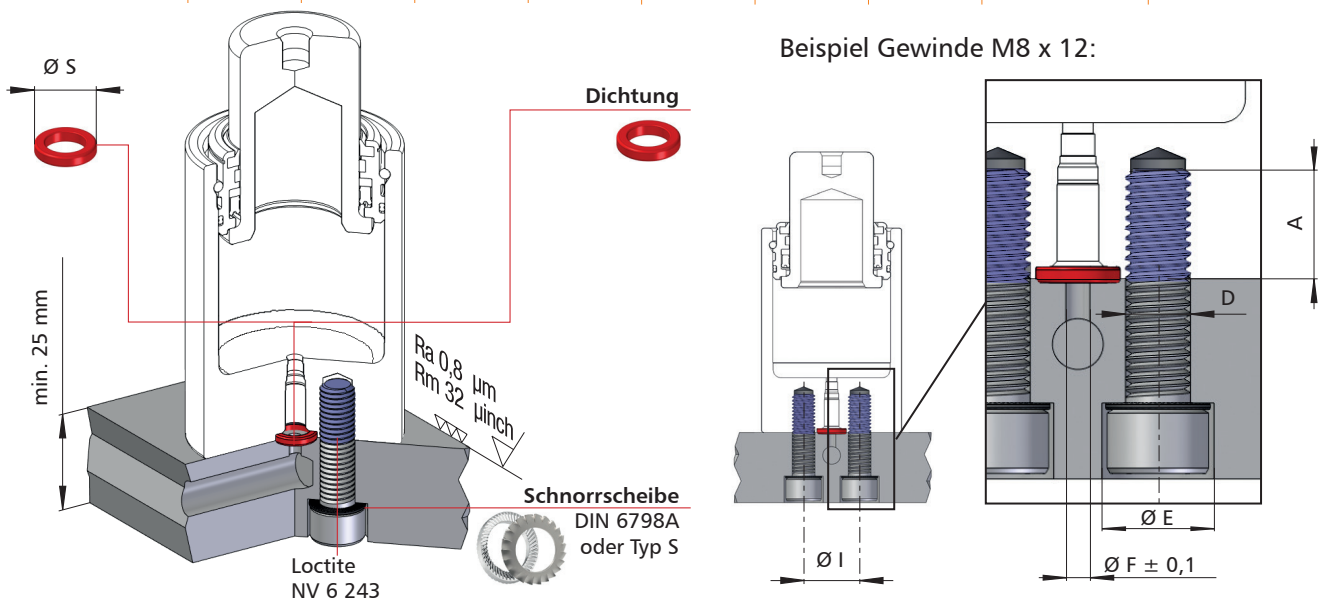

Abmessungen und Dichtung:

Gasdruckfeder	Gewinde DxA	ØI mm	ØF mm	ØS mm	Dichtung
NV 5 NMX50	M8 x 12	20,0	5,0	10,5	NV 5 50GE12A

Kontrollarmaturen für Easy Manifold

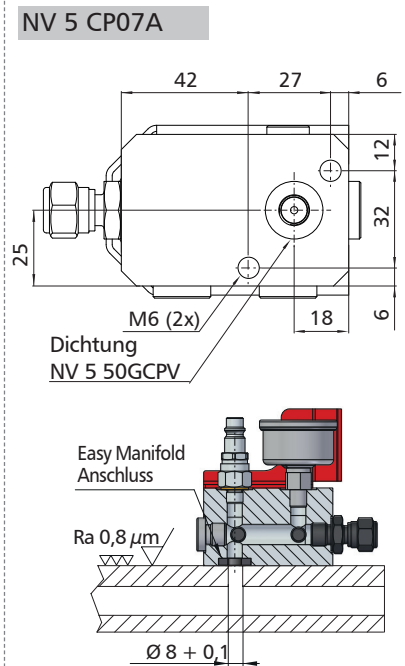
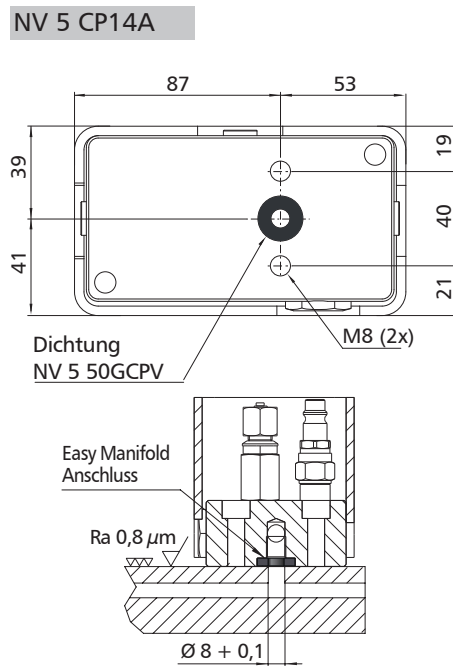
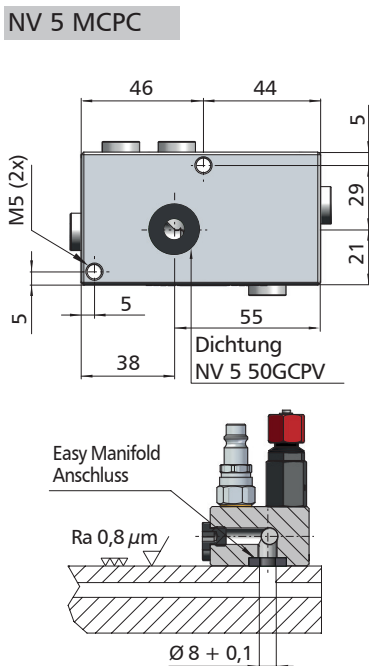
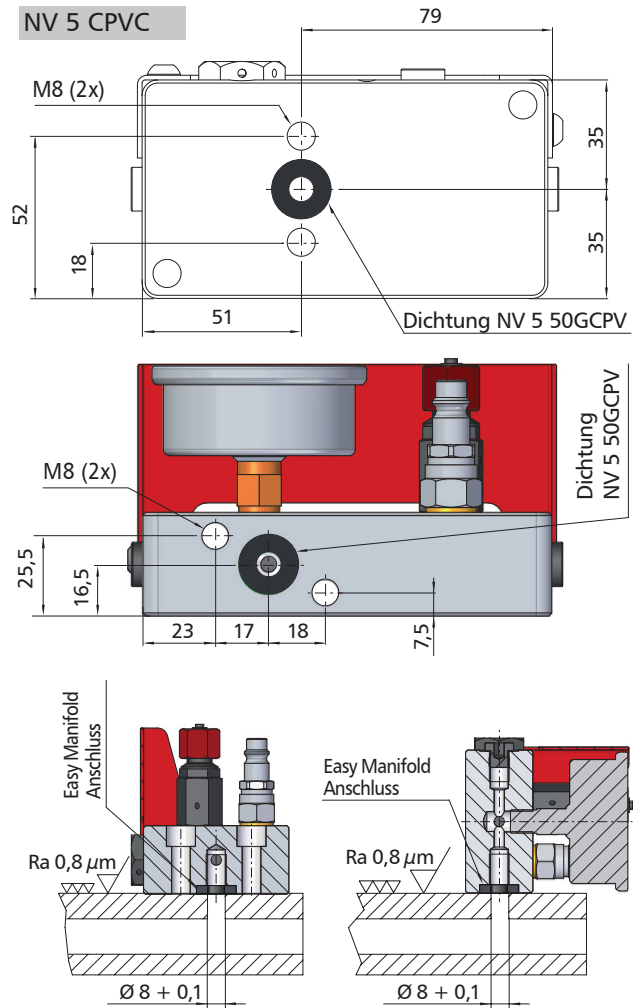
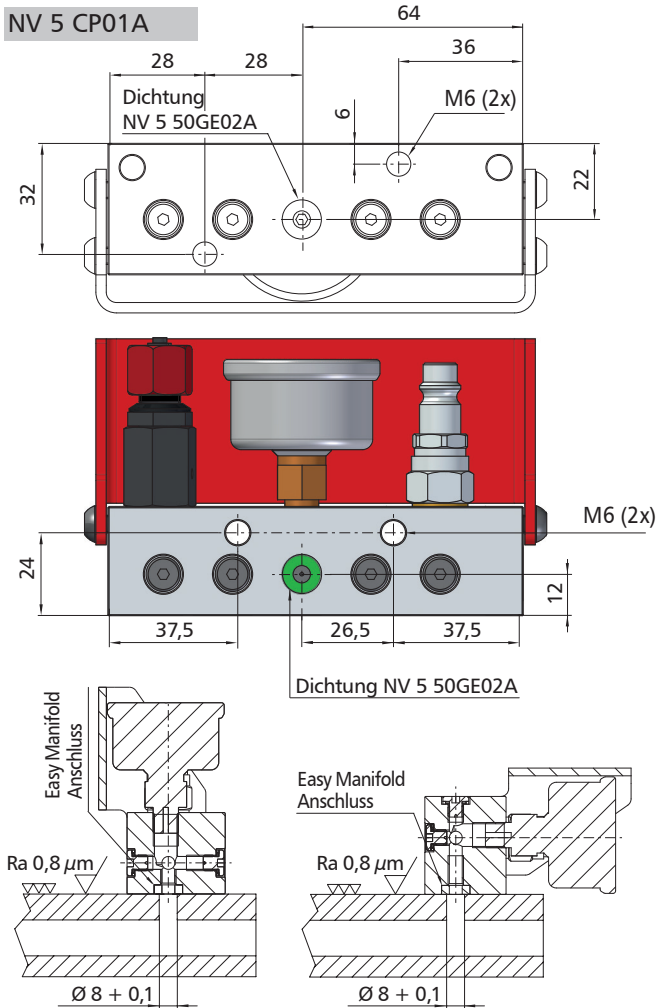

Der Booster ermöglicht ein sicheres und genaues Befüllen von Gasdruckfedern mit Stickstoff, auch bei niedrigem Stickstoffflaschendruck.

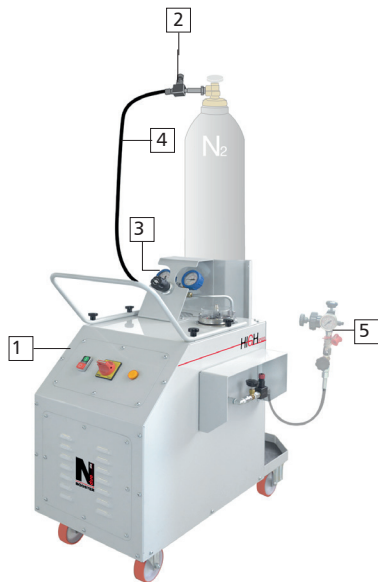

Beschriftung:

- 1 Booster
 - 2 Flaschenanschluss
 - 3 Druckminderer
 - 4 3m Verbindungsschlauch mit Auslassventil
 - 5 Befüll- und Entladeeinheit *
- * nicht im Lieferumfang enthalten

Technische Daten:

- Anschluss: 0,85 kW, 220-240 V, 50-60 Hz
- P_{max} : 210 bar
- P_{min} : 30 bar
- Abmessungen: 600 x 560 x 680 mm
- Gewicht: 105 kg
- Volumenstrom: 1300 l/min N_2

Kompaktbooster zum Befüllen von Gasdruckfedern CE

Bestell-Nr.: NV 5 NCU06A (bis 200 bar)
 NV 5 NCU36A (bis 300 bar)

Der transportable Kompaktbooster ermöglicht ein sicheres und genaues Befüllen von Gasdruckfedern mit Stickstoff, auch bei niedrigem Stickstoffflaschendruck.

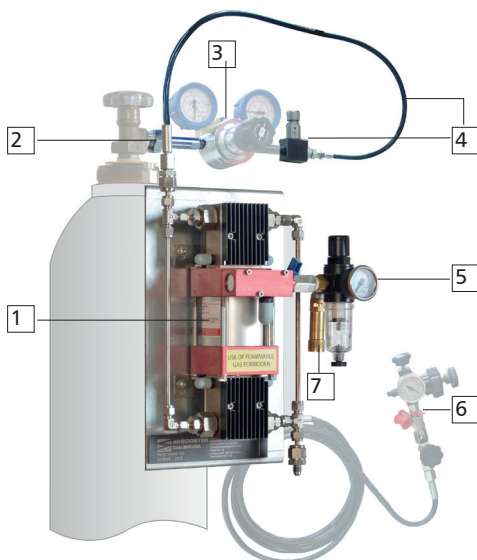

Beschriftung:

- 1 Kompaktbooster
 - 2 Flaschenanschluss
 - 3 Druckminderer*
 - 4 1m Verbindungsschlauch mit Auslassventil
 - 5 Lufteingang
 - 6 Befüll- und Entladeeinheit *
 - 7 Sicherheitsventil
- * nicht im Lieferumfang enthalten

Technische Daten:

- Anschluss: 0,85 kW, 220-240 V, 50-60 Hz
- P_{max} : 220 bar
- P_{min} : 30 bar
- Abmessungen: 230 x 350 x 230 mm
- Gewicht: 10,8 kg
- Volumenstrom: 280 l/min N_2

Auf Anfrage: Transportkoffer inkl. Kompaktbooster und Befüll- und Entladeeinheit NV 5 DMB.





IGV (Industriegaseverband e.V.) Hinweise zum Umgang mit Technischen Gasen und Druckgasflaschen:

- [Regeln für den Umgang mit Druckgasflaschen](#)
- [Handhabung von Druckgasflaschen](#)
- [Handhabung undichter Druckgasflaschen](#)
- [Sicherer Umgang mit Druckminderern](#)
- [Sicherheitshinweis: Raumluftüberwachung bei der Verwendung von Gasen](#)

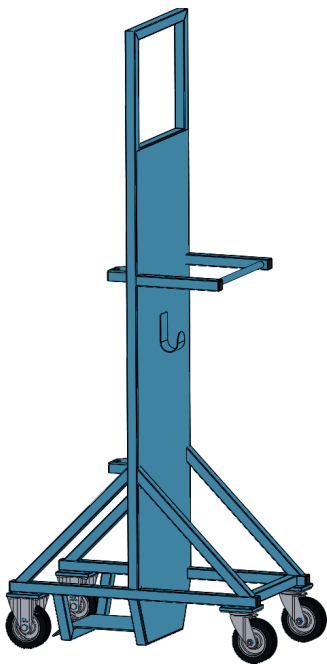

Der DMB Koffer enthält folgende Produkte:

- (1) Manometer NV 5 DMCILA
- (2) Befüllschlauch NV 5 DMCPVA
- (3) je 1 Ladeadapter NV 5 ADM01 bis NV 5 ADM16
- (4) *optional: Flaschenanschluss NV 5 TB
- (5) *optional: Druckminderer NV 5 RHP
- CE Konformitätserklärung und Bedienungsanleitung

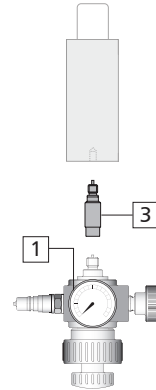
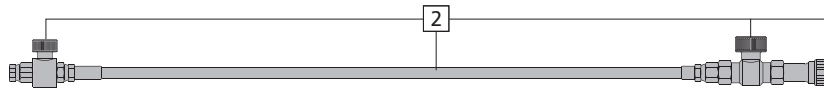
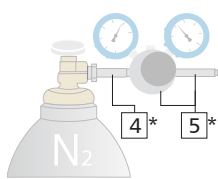

(1) NV 5 DMCILA Manometer

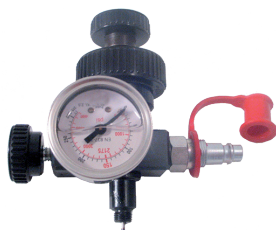

- Skala: 0-315 bar
- 2 Drehknöpfe
- Entlüftungsventil
- Ladeadapter 1/8"
- CEJN Anschluss

Bestell-Nr.: NV 5 DMCPVA (3m)
NV 5 DMCPVA-5M (5m)



- Schlauch inkl.
- CEJN Anschluss
- Sperrventil
- Ablassventil
- Schnellverschlusskupplung

(3) NV 5 ADM Ladeadapter für Manometer

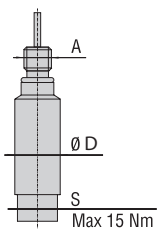

NV 5 QDVF Fülladapter inkl. Ladeadapter

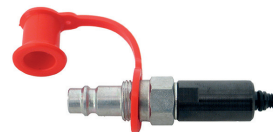

Fülladapter (inkl. Ladeadapter)	NV 5 QDVF02	NV 5 QDVF03	NV 5 QDVF04	NV 5 QDVF05	NV 5 QDVF06	NV 5 QDVF07	NV 5 QDVF08
Gasdruck- feder	NV 5 NML25 NV 5 NML32 NV 5 NCS19 NV 5 NMS25 NV 5 NMX19 NV 5 NMX25 NV 5 NMX32 NV 5 NMX50 NV 5 NMC19 NV 5 NMC25	NV 5 NCS25 NV 5 NCS32 NV 5 NCS32.2 NV 5 NCS38 NV 5 NCS50 NV 5 NCS63 NV 5 NT32	NV 5 NT25	NV 5 NMS16 NV 5 NMS19	NV 5 NML38 NV 5 NC32 NV 5 NC38 NV 5 NMX38	NV 5 NML50 NV 5 NML63	NV 5 NML75
Gewinde A	M6	M6	M4	M5	M8	M10	M12
ØD	16	16	16	16	16	16	18,5
S	15	15	15	15	15	15	17
Ladeadapter	NV 5 ADM08	NV 5 ADM09	NV 5 ADM16	NV 5 ADM12	NV 5 ADM13	NV 5 ADM14	NV 5 ADM15

(4) NV 5 TB Flaschenanschluss

Bestell-Nr.: NV 5 TB03 (bis 200 bar)
NV 5 TB11 (bis 300 bar)

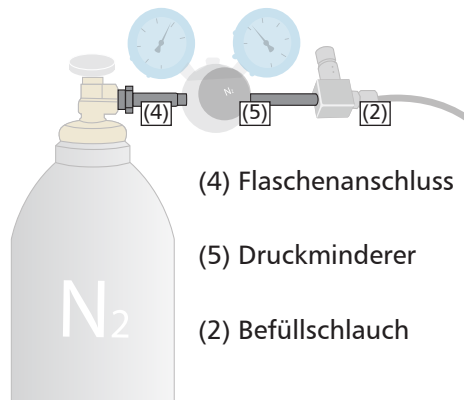
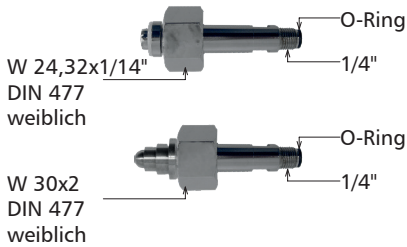

(4) Flaschenanschluss

(5) Druckminderer

(2) Befüllschlauch

(5) NV 5 RHP Druckminderer inkl. Flaschenanschluss

Bestell-Nr.: NV 5 RHP03 (bis 200 bar)
NV 5 RHP11 (bis 300 bar)

NV 5 RHP03

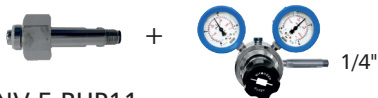

NV 5 RHP11

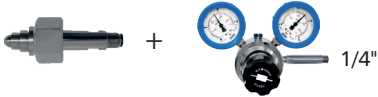

Ausgangsdruck max. 220 bar

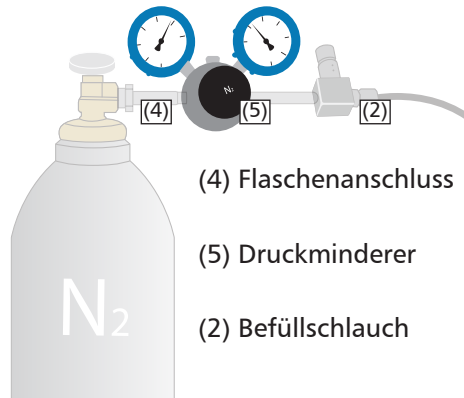

(4) Flaschenanschluss

(5) Druckminderer

(2) Befüllschlauch

Gewinde M6

- NV 5 NML
- NV 5 NCS
- NV 5 NMS
- NV 5 NMX
- NV 5 NMC
- NV 5 NT

NV 5 DDS03A

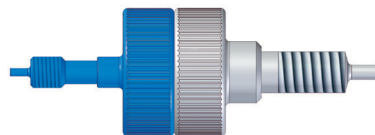

Gewinde M8

- NV 5 NML
- NV 5 NC
- NV 5 NMX

NV 5 DDS04A

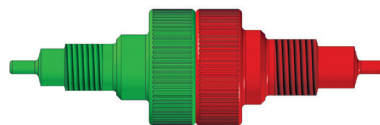

Gewinde M12

- NV 5 NML

Gewinde M10

- NV 5 NML

NV 5 DDS05A



Gewinde M5

- NV 5 NMS

Gewinde M4

- NV 5 NT

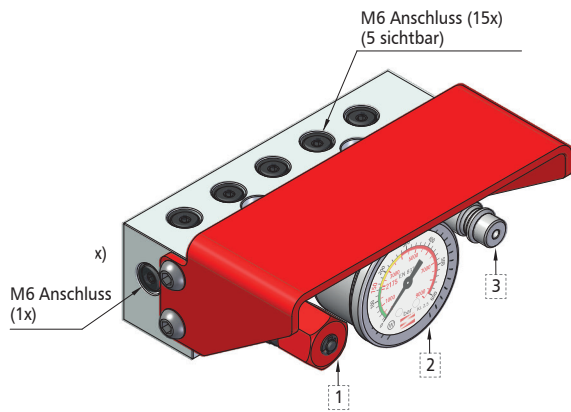

Abmessungen:

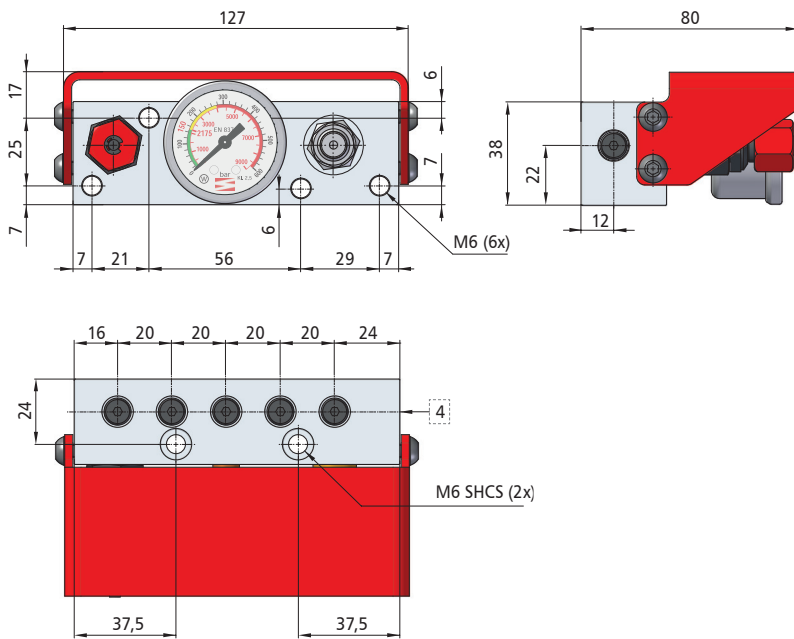

Zubehör:

Vorhängeschloß
Bestellnr.: NV 5 58UT029A

Druckwächter elektronisch und mechanisch
auf den 99 und 100.

Preise und Lieferzeiten auf Anfrage.

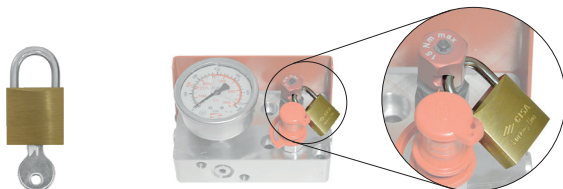



NV 5 CPVC CPVC Kontrollarmatur

Bestell-Nr.: NV 5 CPVC

- NV 5 CPVC-180
- NV 5 CPVC+NV 5 DR004
- NV 5 CPVC-180+NV 5 DR004
- NV 5 CPVC+NV 5 TS460
- NV 5 CPVC-180+NV 5 TS460

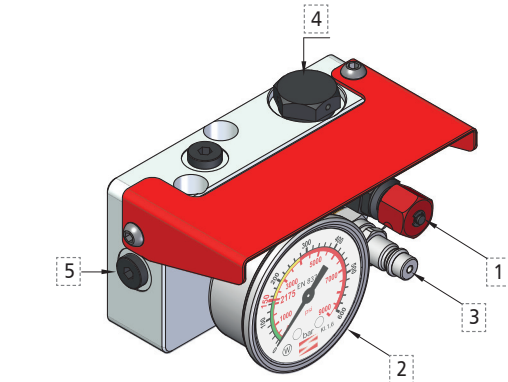

Die Kontrollarmatur zur Befüllung, Entleerung und Kontrolle des Drucks von Gasdruckfedersystemen besteht aus Sockel mit Manometer, Lade- und Entladeventil, 3 Ausgängen sowie Schutzabdeckung aus Stahl. Die Armatur kann um eine Berstsicherung erweitert sowie mit um 180° gedrehten Manometer (NV 5 CPVC180) bestellt werden. Der Anschluss an ein Easy Manifoldsystem ist möglich. Details dazu finden sich auf Seite 87.

Erläuterungen:

- 1 = Auslassventil (verschließbar)
- 2 = Manometer 0 - 620 bar
- 3 = CEJN Anschluss
- 4 = M20 Verschlussstopfen
Option 1: Berstsicherung NV 5 TS460
Option 2: Sicherung NV 5 DR004
- 5 1/8" Anschluss (4x)

Abmessungen:

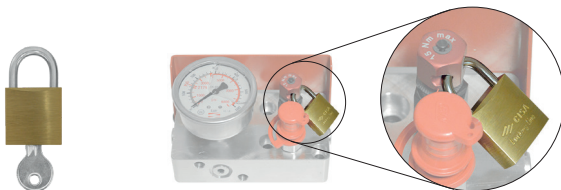
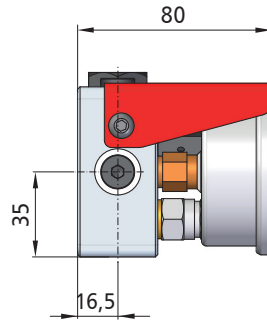
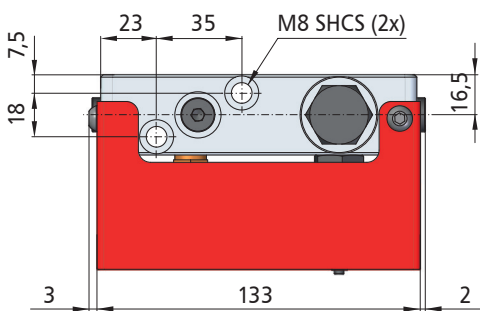
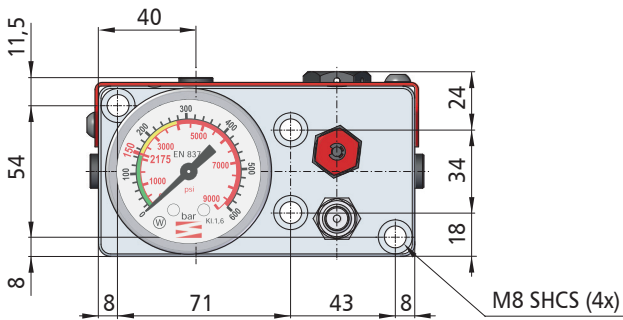

Zubehör:

Vorhängeschloß

Bestellnr.: NV 5 58UT029A

Druckwächter elektronisch und mechanisch auf den Seiten 99 und 100.

Preise und Lieferzeiten auf Anfrage.

Bestell-Nr.: NV 5 MCPC
 NV 5 MCPC-270
 NV 5 CP19A (ohne Sperrventil)
 NV 5 CP19A-270

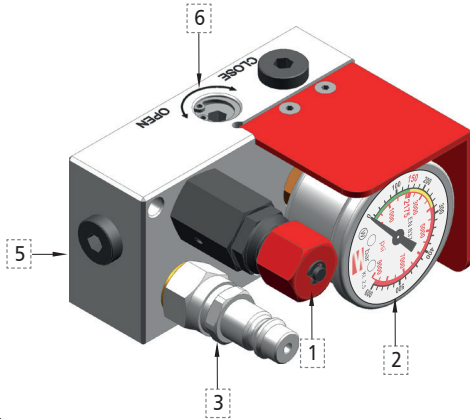

Abmessungen:

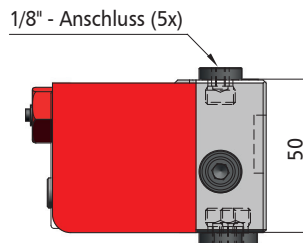
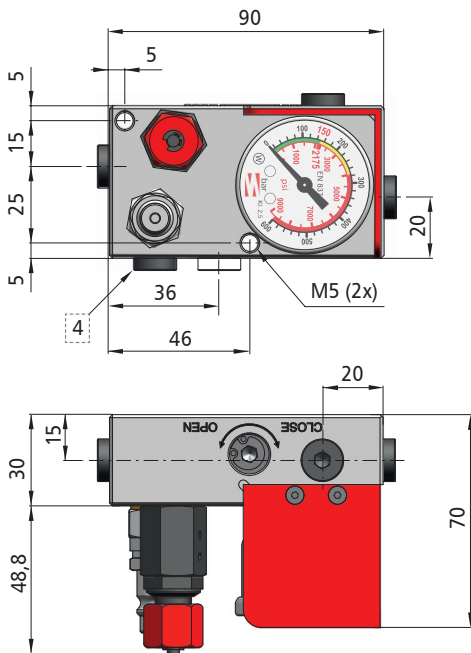

Die Kontrollarmatur mit Schutzabdeckung dient der Befüllung und Entleerung von Gasdruckfedersystemen sowie der Drucküberwachung. Zur seitlichen Befestigung an Platten kann die Armatur mit einem um 270° gedrehten Manometer (NV 5 MCPC-270) bestellt werden. Der Anschluss an ein Easy Manifoldsystem ist möglich. Details dazu finden sich auf Seite 87.

Erläuterungen:

- 1 = Auslassventil (verschließbar)
- 2 = Manometer 0 - 620 bar
- 3 = CEJN Anschluss
- 4 = Berstsicherung
- 5 = 1/8" Anschluss (5x)
- 6 = Sperrventil (nicht bei NV 5 CP19A)

Zubehör:

Vorhängeschloß
 Bestellnr.: NV 5 UT029A

Druckwächter elektronisch und mechanisch
 auf den Seiten 99 und 100.

Preise und Lieferzeiten auf Anfrage.

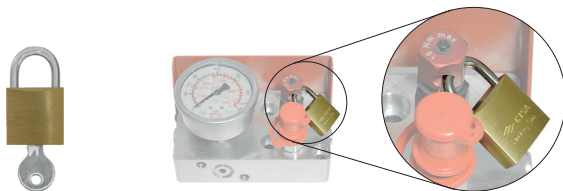

NV 5 CP07A - NV 5 CP10A - NV 5 CP12A CP Kontrollarmatur

Bestell-Nr.: NV 5 CP07A (ohne Druckwächter)
 NV 5 CP07A-180
 NV 5 CP07A-270
 NV 5 CP10A
 NV 5 CP10A-180
 NV 5 CP10A-270
 NV 5 CP12A (ohne Berstsicherung
 und Druckwächter)
 NV 5 CP12A-180
 NV 5 CP12A-270

Die Kontrollarmatur mit Stahlenschutzabdeckung dient der Befüllung und Entleerung von Gasdruckfedersystemen sowie der Drucküberwachung. Die Armatur kann mit einem um 180° oder 270° gedreht montierten Manometer bestellt werden (z.B. NV 5 CP07A-180 bzw. NV 5 CP07A-270). Der Anschluss an ein Easy Manifoldsystem ist möglich. Details dazu finden sich auf Seite 87.

Erläuterungen:

- 1 = Auslassventil
- 2 = Manometer 0 - 620 bar
- 3 = CEJN Anschluss
- 4 = Berstsicherung
- 5 = Mech. Druckwächter 50-300 bar

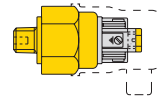
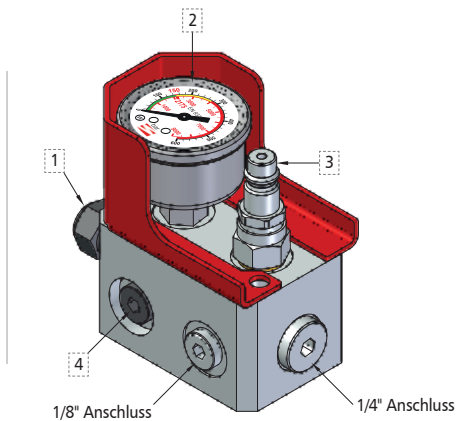

Preise und Lieferzeiten auf Anfrage.

Abmessungen:

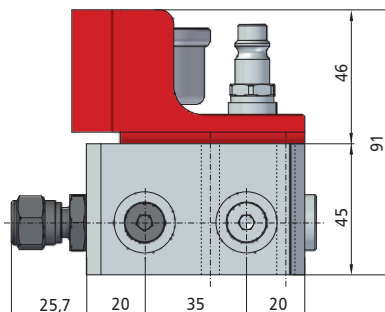
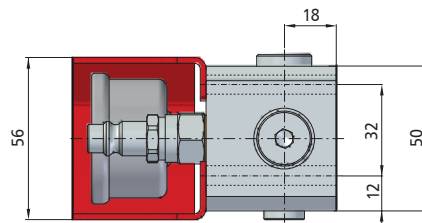
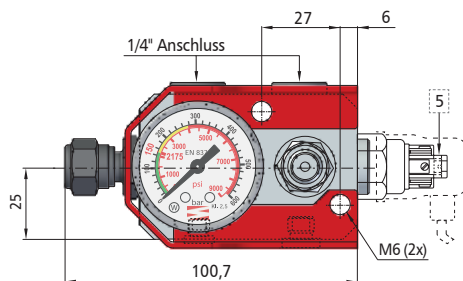

NV 5 CP14A

CP14A Kontrollarmatur Daimler Standard

Bestell-Nr.: NV 5 CP14A

NV 5 CP14A-180

NV 5 CP14A+NV 5 DR004

NV 5 CP14A-180+NV 5 DR004

NV 5 CP14A+NV 5 TS460

NV 5 CP14A-180+NV 5 TS460

Die Kontrollarmatur dient der Befüllung und Entleerung von Gasdruckfedersystemen sowie der Drucküberwachung. Die Kontrollarmatur kann mit einem um 180° gedrehten Manometer (NV 5 CP14A-180) bestellt werden. Der Anschluss an ein Easy Manifoldsystem ist möglich. Details dazu finden sich auf Seite 87.

Erläuterungen:

- 1 = Auslassventil (verschließbar)
 - 2 = Manometer 0 - 620 bar
 - 3 = CEJN Anschluss
 - 4 = Druckwächter 50-300 bar
 - 5 = M20 Verschlussstopfen
- Option 1: Berstsicherung NV 5 TS460
Option 2: Sicherung NV 5 DR004

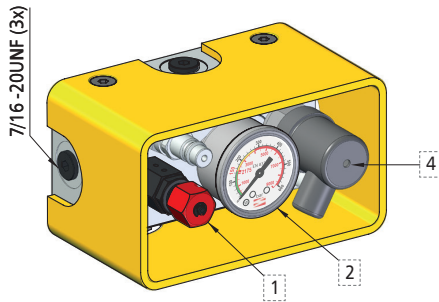

Abmessungen:

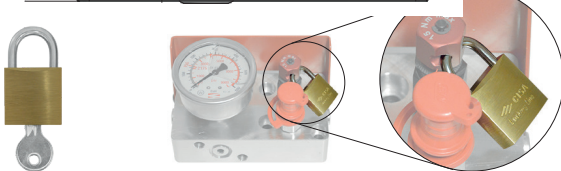
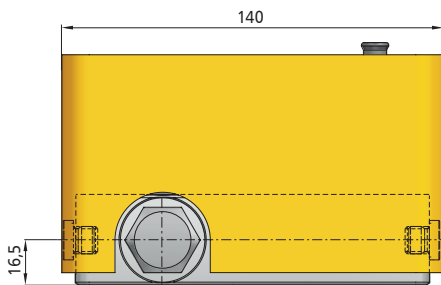
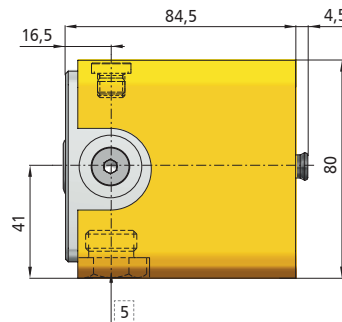
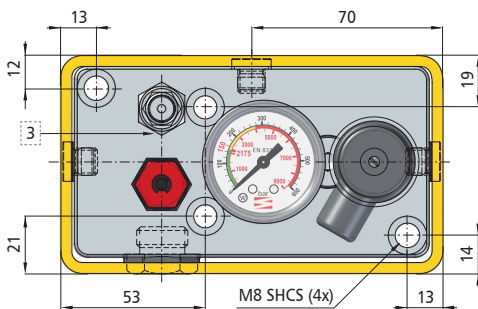

Zubehör:

Vorhängeschloß
Bestellnr.: NV 5 UT029A

Preise und Lieferzeiten auf Anfrage.

NV 5 CP23A CP23A Kontrollarmatur

Bestell-Nr.: NV 5 CP23A

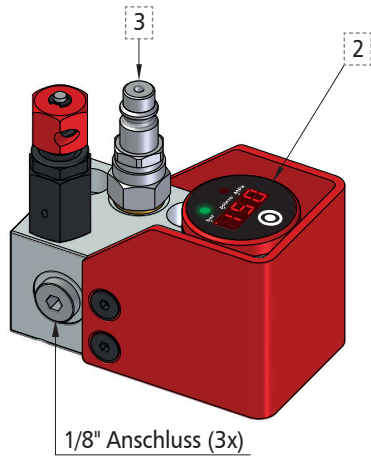

Die Kontrollarmatur mit EYE Sensor dient der Befüllung und Entleerung von Gasdruckfedersystemen sowie der Drucküberwachung. Der Anschluss an ein Easy Manifoldsystem ist möglich. Details dazu finden sich auf Seite 87.

Erläuterungen:

- 1 = Auslassventil (verschießbar)
- 2 = Sensor EYE
- 3 = CEJN Anschluss
- 4 = Berstsicherung

Abmessungen:

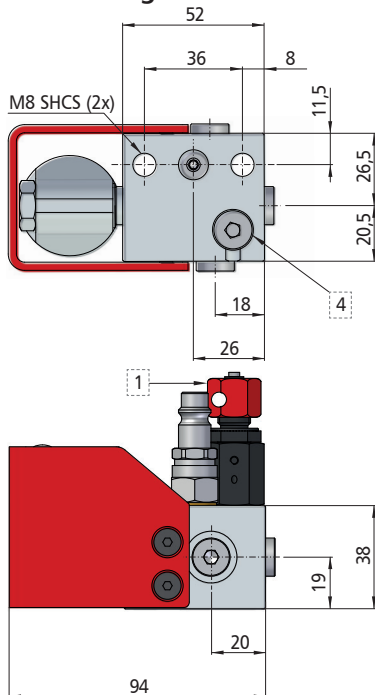

Anschluss an Easy Manifold:

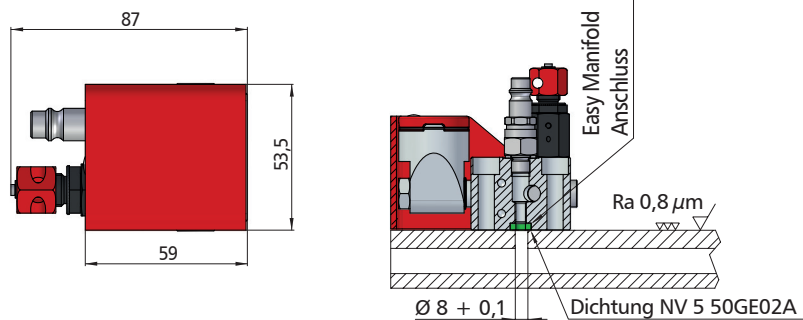

Technische Daten:

Messbereich	0 - 600 bar
Visualisierung	3 digitale Displays + 2 LED
Auflösung	1 bar, 10psi, 1 MPa
Messeinheit	bar, psix10, MPa
Genauigkeit	± 1,0%
Arbeitstemperatur	0 - 80°C
Kompatible Fluide	Stickstoff
Batterie	Maxell CR2032-3V, 220mAh
Material	Stahl/Aluminum Gemisch
Anschluss	1/8"
Alarmer	niedriger Druck (einstellbar), hoher Druck (fest), Sensorstörung, niedrige Batterie
Batterielebensdauer	> 2000 Abfragen
Schutzgrad	IP65

Zubehör:

Vorhängeschloß
Bestellnr.: NV 5 UT029A

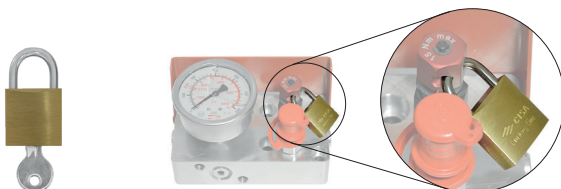

Preise und Lieferzeiten auf Anfrage.

NV 5 EDS

EDS Elektronischer Druckwächter

Bestell-Nr.: NV 5 EDS.8446

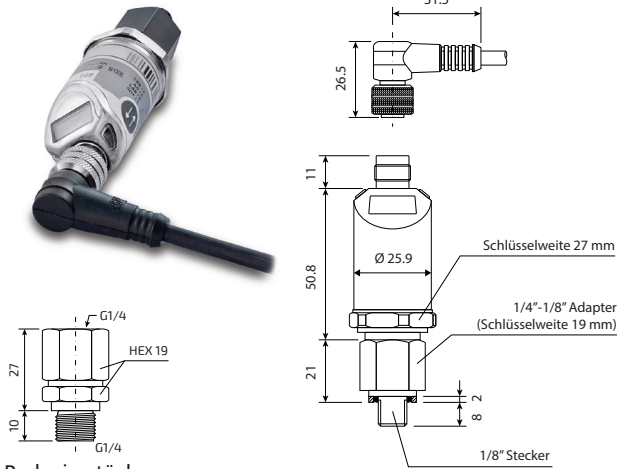

Reduzierstück
NV 5 RI.1/8EDX1/4ZNNI

Der elektronischer Druckwächter NV 5 EDS kann an eine Kontrollarmatur montiert und auf 6 bis 600 bar eingestellt werden.

optional erhältliches Zubehör:

- Anschlusskabel: NV 5 ZBE.06-02
- Reduzierstück (1/8" auf 1/4"): NV 5 RI.1/8EDX1/4ZNNI

Technische Hinweise:

- Datenblatt auf www.einspannzapfen.de
- 2 Schaltausgänge mit pnp-Transistoren
- Schaltstrom: max. 250 mA je Ausgang
- Anzugsmoment 20-25 Nm

NV 5 PMM

PMM Mechanischer Druckwächter

Bestell-Nr.: NV 5 PMM

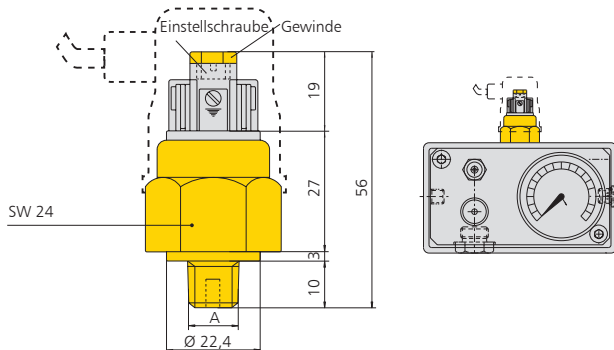

Der NV 5 PMM ist ein mechanischer Druckwächter, der an eine Kontrollarmatur montiert und auf 50 bis 150 bzw. 50 bis 300 bar eingestellt werden kann. Anzugsmoment 20-25 Nm. Spannung max. 48V

Modell	Druckbereich bar	Gewinde A
NV 5 PMM150A	50-150	1/8"
NV 5 PMM300A	50-300	1/8"
NV 5 PMM150A01	50-150	1/4"
NV 5 PMM300A01	50-300	1/4"

NV 5 PMN

PMN Mechanischer Druckwächter

Bestell-Nr.: NV 5 PMN



Sicherheitsventile können in Abhängigkeit vom Modell auf 50 bar bis 150 bar bzw. 50 bar bis 300 bar eingestellt und in die Kontrollarmatur NV 5 APO1 eingebaut werden.

Modell	Druckbereich bar	Typ	max. Spannung (–) V	max. Stromstärke A
NV 5 PMN01C	50-150	geschlossen	48	0,5
NV 5 PMN01A	50-150	offen	48	0,5
NV 5 PMN01CN	50-300	geschlossen	48	0,5
NV 5 PMN01AN	50-300	offen	48	0,5

NV 5 SP01B SP01B Digitaler Druckwächter

Abmessungen:

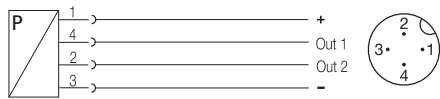
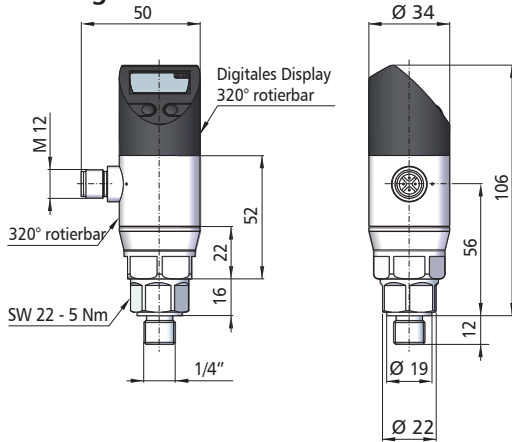

! Sensoren stets druckentleeren und von der Stromversorgung trennen bevor eine elektrische Verbindung hergestellt wird.

Der digitale Druckwächter NV 5 SP01B kann an die Pressensteuerung montiert und auf 6 bis 600 bar eingestellt werden.

Elektrischer Anschluss	M12x1 - Male (4-Pin), A-coded
Pressenanschluss	G 1/4" DIN 3852
Nominaler Druck	0 - 600 bar
Berstdruck	1570 bar
Betriebsspannung U	18...36 V ~
Ausgangsstromstärke max.	150 mA
Stromaufnahme max	50 mA
Schaltfrequenz f	170 Hz
Temperaturbereich	- 25°C... + 85°C
Schutzgrad nach IEC 60529	IP67

Elektr. Anschluss	Pin #	Drahtfarbe	Werkseinstellung
Supply +	1	braun	-
Supply -	3	blau	-
Out 1	4	schwarz	PNP Switch Ausgang / IO-Link
Out 2	2	weiß	PNP Switch Ausgang

Elektr. Anschluss	Einstellmöglichkeiten
Out 1	PNP-NPN Schaltausgang / IO-Link
Out 2	PNP-NPN Schaltausgang / 4...20mA - 0-10V analog

NV 5 SP02A SP02A Digitaler Druckwächter

Abmessungen:

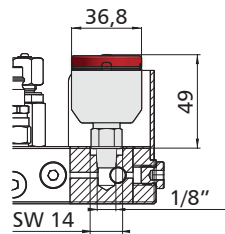

Der batteriebetriebene, digitale Druckwächter NV 5 SP02A kann auf 0 bis 600 bar eingestellt werden und zeigt den Druck beim Drücken der Taste an. eine rote und grüne LED signalisiert, ob der Wert innerhalb oder außerhalb des Schwellwerts liegt.

Messbereich relativ	0 - 600 bar
Visualisierung	3 digitale Display + 2 LED
Messeinheit	bar, psix10, MPa
Auflösung	1 bar, 10 psi, 1 MPa
Genauigkeit	±2,0% oder ±1
Arbeitstemperatur	0 - 80°C
Kompatible Flüssigkeit	Stickstoff
Batterie	Maxell CR2032-3V, 220mAh
Material	Rostfreier Stahl / Aluminiumlegierung
Anschluss	1/8"
Alarmer	Mindestdruck (einstellbar), Höchstdruck 450 bar, Sensorstörung, Niedriger Batteriestand
Batterielebenszeit	> 2000 Abfragen
Schutzgrad	IP65
geeignet für	NV 5 CP01A, NV 5 CP07A, NV 5 CP10A, NV 5 CP12A, NV 5 MCPC, NV 5 CP19A

NV 5 TS Berstsicherung

Bestell-Nr.: NV 5 TS

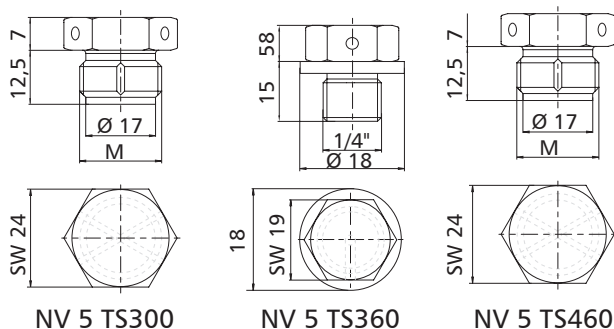

Die Berstsicherung kann an eine Kontrollarmatur montiert werden und dient dem Überlastschutz.

Modell	M	p bar	T °C
NV 5 TS300	20x1,5	300	20
NV 5 TS360	18	360	20
NV 5 TS460	20x1,5	460	20

NV 5 TAR TAR Warnschild

Bestell-Nr.: NV 5 TAR

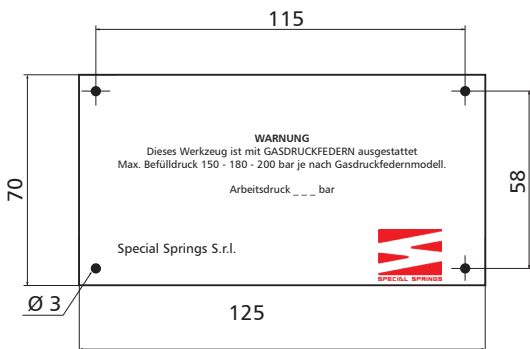

Hinweisschild zur Kennzeichnung von Werkzeugen, welche mit Gasdruckfedern ausgerüstet sind.

NV 5 TMS TMS Temperaturmessstreifen

- Bestell-Nr.: NV 5 TMS 44-62°C
 NV 5 TMS 65-93°C
 NV 5 TMS 99-127°C
 NV 5 TMS 135-160°C
 NV 5 TMS 160-199°C

Der Temperaturmessstreifen als Aufkleber dient der Arbeitstemperaturmessung von Gasdruckfedern im Betrieb.

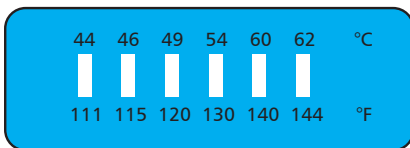

NV 5 FA022 FA022 Kuppe

Anzugsmoment: maximal 25 Nm
 Material: gehärtet, 49 - 52 HRC

Dient der Reduzierung der Querbelastung auf die Kolbenstange.

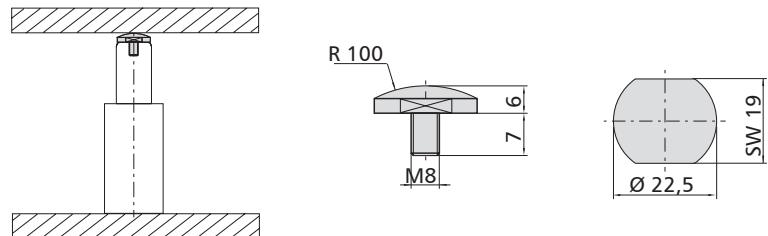

NV 5 PA NEU PA Gegendruckplatte gehärtet

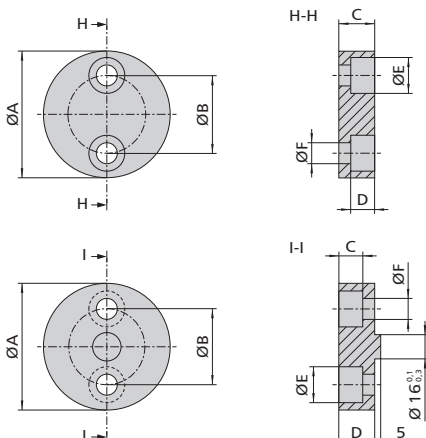

FCA-Norm

Bestellnummer	Ø A mm	Ø B mm	C mm	D mm	Ø E mm	Ø F mm	mm
NV 5 PA050B	50	21	15	10	15	9	d ≤ 15
NV 5 PA070B	70	32	20	13	18	11	d ≤ 25
NV 5 PA094B	94	48	20	13	18	11	d ≤ 50

Volkswagen-Norm

Bestellnummer	Ø A mm	Ø B mm	C mm	D mm	Ø E mm	Ø F mm	mm
NV 5 PA098A	98	73	13	20	20	13,5	d ≤ 50
NV 5 PA113A	113	88	13	20	20	13,5	d ≤ 65
NV 5 PA128A	128	103	13	20	20	13,5	d ≤ 80
NV 5 PA143A	143	118	13	20	20	13,5	d ≤ 95

NV 5 PA NEU

PA Druckplatte gehärtet

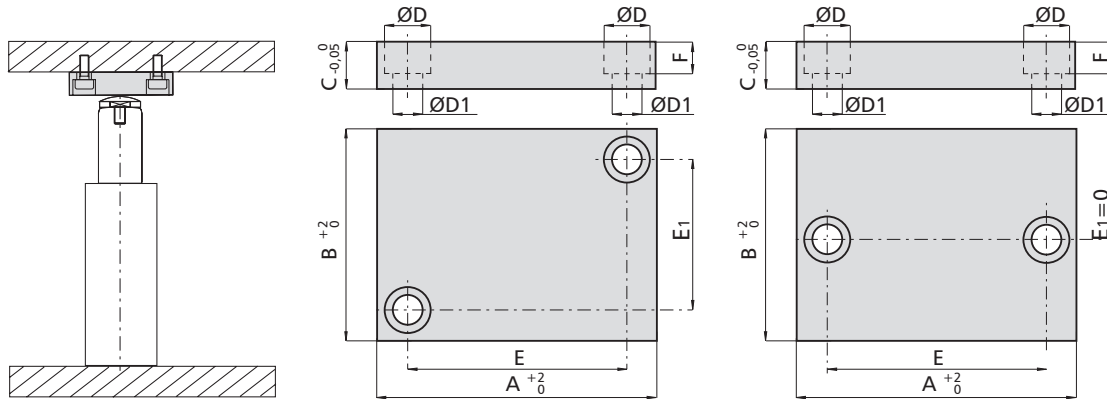

Bestellnummer	A mm	B mm	C mm	Ø D mm	Ø D1 mm	E mm	E1 mm	F mm	 mm
NV 5 PA040040A ^{1) 5)}	40	40	15	15	9	21	21	10	d ≤ 20
NV 5 PAB040040A ^{4) 7)}	40	40	12	11	7	24	24	7	d ≤ 20
NV 5 PAA040040A	40	40	15	11	7	24	24	7	d ≤ 20
NV 5 PA056056A ^{3) 5)}	56	56	20	18	11	32	32	13	d ≤ 36
NV 5 PA060060A ^{4) 7)}	60	60	15	15	9	40	40	9	d ≤ 36
NV 5 PAA060060A ⁶⁾	60	60	12	14	9	38	38	9	d ≤ 36
NV 5 PA070070A ^{1) 4) 7)}	70	70	15	15	9	50	50	9	d ≤ 60
NV 5 PA071071A ⁵⁾	71	71	20	18	11	48	48	13	d ≤ 60
NV 5 PA080080A ²⁾	80	80	16	15	9	62	0	10	d ≤ 65
NV 5 PAB090090A	90	90	12	15	9	64	64	9	d ≤ 80
NV 5 PAA090090A ¹⁾	90	90	15	15	9	70	70	9	d ≤ 80
NV 5 PA090090A ^{2) 3) 5)}	90	90	20	18	11	67	67	13	d ≤ 80
NV 5 PAC090090A ⁶⁾	90	90	12	14	9	70	70	9	d ≤ 80
NV 5 PA100100A ²⁾	100	100	16	15	9	82	0	10	d ≤ 90
NV 5 PAA100100A ^{4) 7)}	100	100	20	18	11	74	74	11	d ≤ 90
NV 5 PAB100100A ⁶⁾	100	100	12	14	9	81	81	9	d ≤ 90
NV 5 PAA140140A ⁴⁾	140	140	20	18	11	110	110	11	d ≤ 130
NV 5 PA140140A ^{3) 5)}	140	140	20	18	11	110	110	13	d ≤ 130
NV 5 PA050025A ^{1) 5)}	50	25	12	11	7	32	8	8	d ≤ 15
NV 5 PA050030B ⁵⁾	50	30	12	11	7	35	14	7	d ≤ 20
NV 5 PA055030A ¹⁾	55	30	12	11	7	40	14	8	d ≤ 20
NV 5 PA055032A ²⁾	55	32	16	15	9	37	0	10	d ≤ 20
NV 5 PA065050A ²⁾	65	50	16	15	9	47	0	10	d ≤ 36
NV 5 PA070035A ^{1) 5)}	70	35	15	15	9	48	14	10	d ≤ 30
NV 5 PA075050A ^{1) 5)}	75	50	15	15	9	56	30	10	d ≤ 36
NV 5 PA080060A ²⁾	80	60	16	15	9	62	0	10	d ≤ 55
NV 5 PAA085060A ⁵⁾	85	60	15	15	9	56	40	10	d ≤ 55
NV 5 PA085060A ¹⁾	85	60	15	15	9	66	40	10	d ≤ 55
NV 5 PA100080A ^{1) 5)}	100	80	20	18	11	72	56	12	d ≤ 70
NV 5 PA110100A ⁵⁾	110	100	20	18	11	85	75	12	d ≤ 100

1) VDI 3003 2) Volvo 3) Renault 4) Volkswagen 5) FCA 6) Mercedes Benz 7) BMW

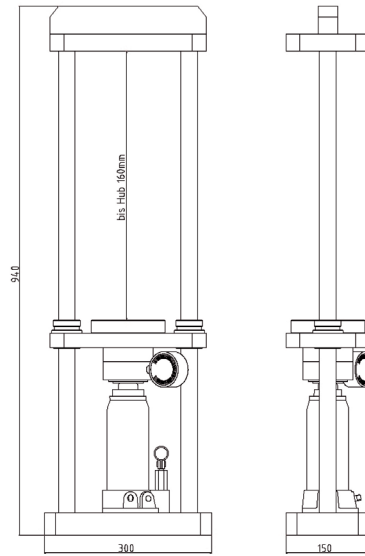



EXTREME LINE Gasdruckfedern - Befestigungssysteme -

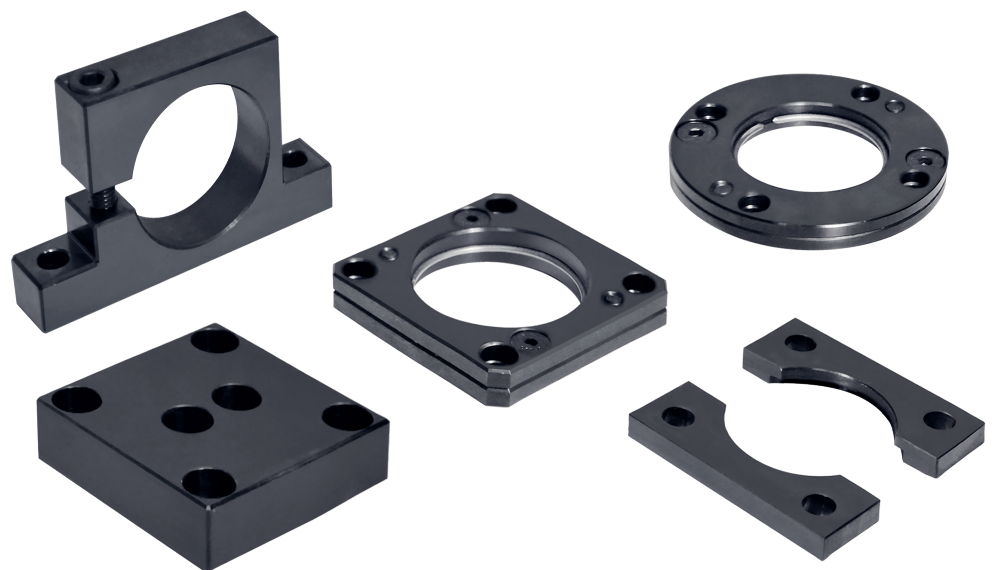

NV 5 FB FB Flansch

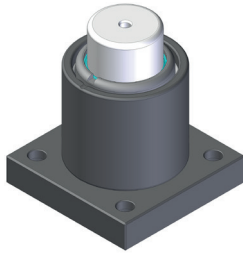

Einbaubeispiele:

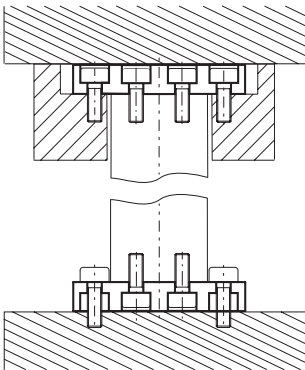

Abmessungen:

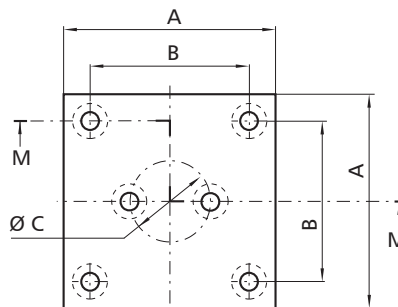
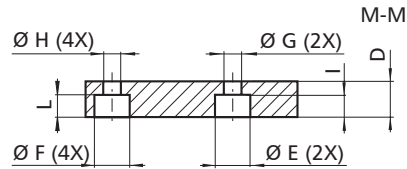

Bestellnummer	A mm	B mm	Ø C mm	D mm	Ø E mm	Ø F mm	Ø G mm	Ø H mm	I mm	L mm
NV 5 FB50	75	56,5	20	20	15	15	9	9	14	12

NV 5 FBA FBA Flansch

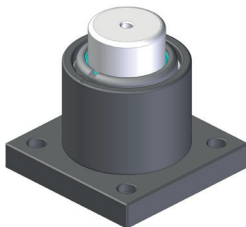

Einbaubeispiel:

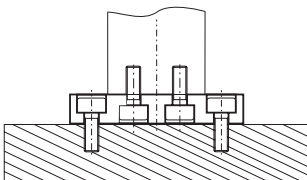

Abmessungen:

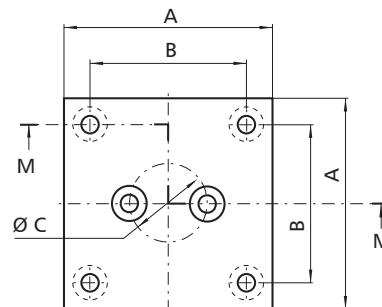
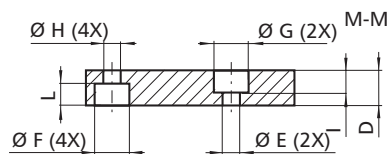

Bestellnummer	A mm	B mm	Ø C mm	D mm	Ø E mm	Ø F mm	Ø G mm	Ø H mm	I mm	L mm
NV 5 FBA50	75	56,5	20	20	9	18	15	11	14	12

NV 5 FBB FBB Flansch

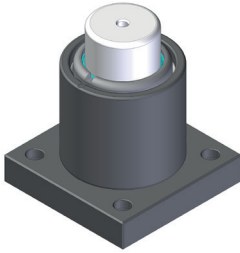

Einbaubeispiele:

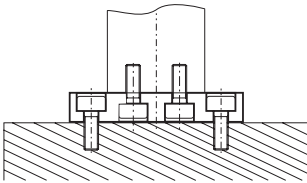

Abmessungen:

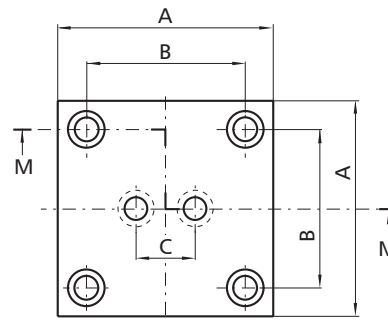
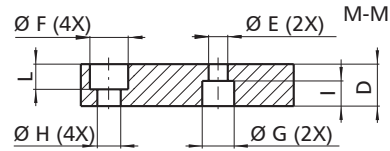

Bestellnummer	A mm	B mm	Ø C mm	D mm	Ø E mm	Ø F mm	Ø G mm	Ø H mm	I mm	L mm
NV 5 FBB50	75	56,5	20	20	9	15	15	9	12	12

NV 5 FBD FBD Flansch

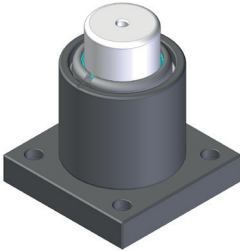

Einbaubeispiel:

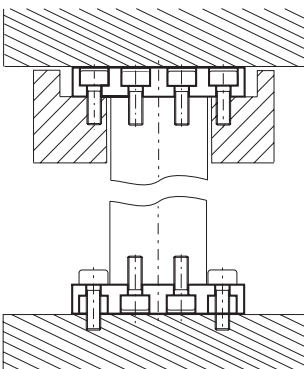

Abmessungen:

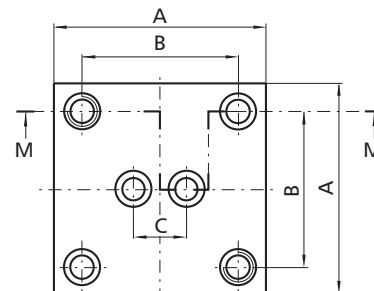
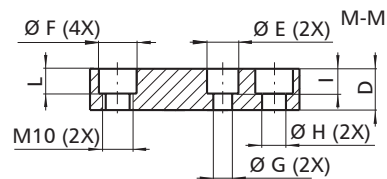

Bestellnummer	A mm	B mm	Ø C mm	D mm	Ø E mm	Ø F mm	Ø G mm	Ø H mm	I mm	L mm
NV 5 FBD50	75	56,5	20	20	15	15	9	9	12	12

NV 5 FBE FB Flansch

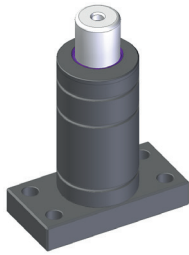

Einbaubeispiele:

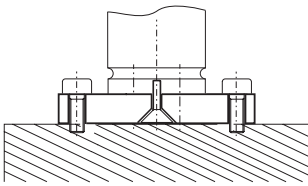

Abmessungen:

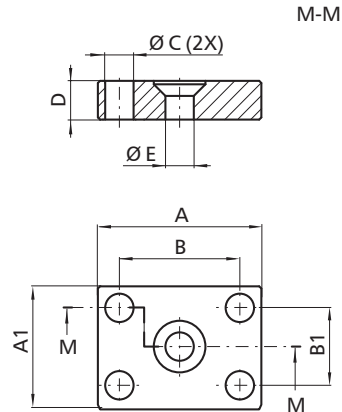

Bestellnummer	A mm	A1 mm	B mm	B1 mm	Ø C mm	D mm	Ø E mm
NV 5 FBE19	38	28	28	18	6,6	9	6,6
NV 5 FBE25	44	28	34	18	6,6	9	6,6

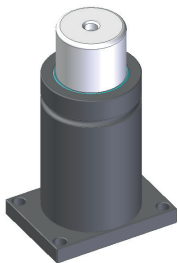

Einbaubeispiel:

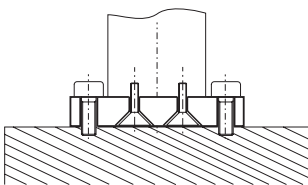

Abmessungen:

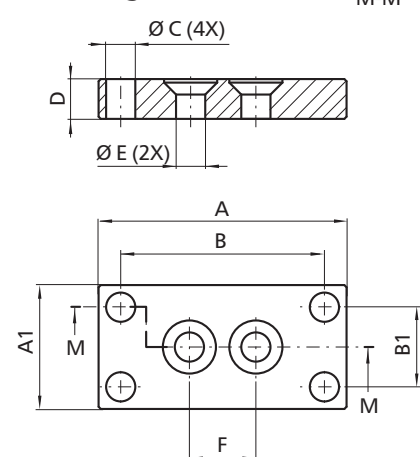

Bestellnummer	A mm	A1 mm	B mm	B1 mm	Ø C mm	D mm	Ø E mm	F mm
NV 5 FBE32	51	32	41	22	6,6	9	6,6	15
NV 5 FBE38	57	38	47	28	6,6	9	6,6	20
NV 5 FBE50	69	50	59	40	6,6	9	9	20
NV 5 FBE63	84	65	70	50	6,6	9	9	20

NV 5 FS3 FS3 Flansch

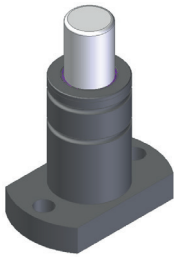

Einbaubeispiele:

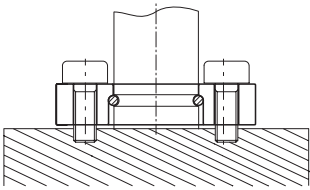

Abmessungen:

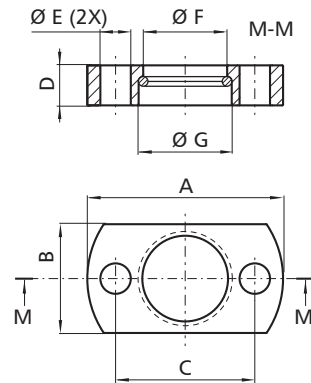

Bestellnummer	A mm	B mm	C mm	D mm	Ø E mm	Ø F mm	Ø G mm
NV 5 FS319	45	25	32	9,2	7	19,3	21,4
NV 5 FS325	50	30	38	9,2	7	25,3	27,4

NV 5 FCD FCD Flansch

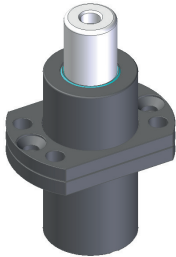

Einbaubeispiel:

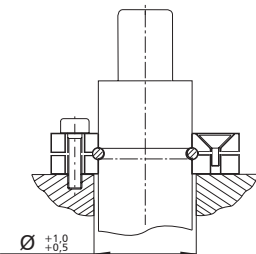

Abmessungen:

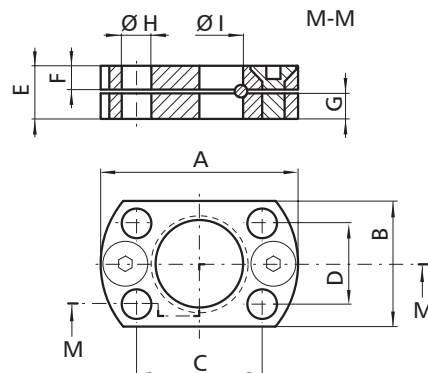

Bestellnummer	A mm	B mm	C mm	D mm	E mm	F mm	G mm	Ø H mm	Ø I mm
NV 5 FCD19	44	28	28	18	11	52	5,6	6,6	19,5
NV 5 FCD25	50	30	34	18	11	5,2	5,6	6,6	25,5
NV 5 FCD32	57	39	40	22	11	5,2	5,6	6,6	32,5
NV 5 FCD38	63	46	45	26	11	5,2	5,6	6,6	38,5
NV 5 FCD50	75	58	54	34	11	6,2	4,6	6,6	50,5
NV 5 FCD63	98	76	74	40	13	8,9	3,9	9	63,5

NV 5 FC - NV 5 FCC FC/FCC Flansch

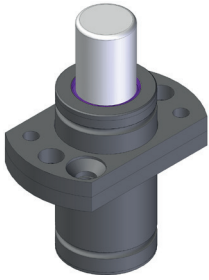

Einbaubeispiele:

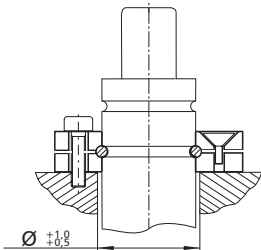

Abmessungen Abb. 1:

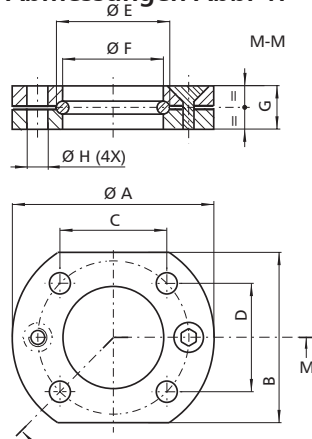

Abmessungen Abb. 2:

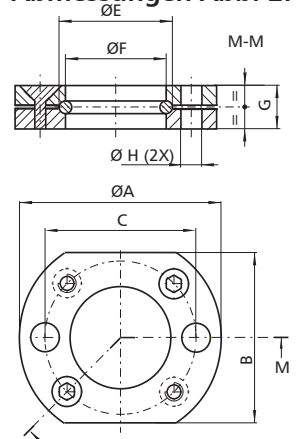

Bestellnummer	Ø A mm	B mm	C mm	D mm	Ø E mm	Ø F mm	G mm	Ø H mm	Abb.
NV 5 FC19B	44	25	30	12	21,9	19,5	9	6,6	1
NV 5 FC25B	50	30	34	18	27,9	25,5			
NV 5 FCC19A	44	25	32	-	21,0	19,5			2
NV 5 FCC25A	50	30	38		27,0	25,5			

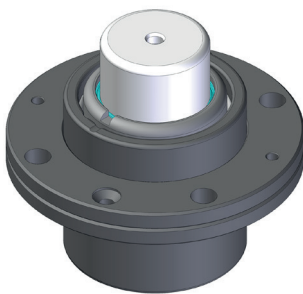

Einbaubeispiel:

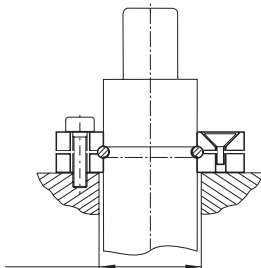

NV 5 F32A/38A/50A

entspricht folgenden Automobilstandards:

GM	90.25.03	FCA	075.90.80
MB	B80134300000001		

Abmessungen:

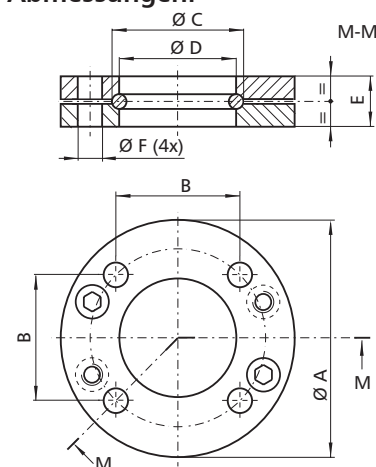

Bestellnummer	Ø A mm	B mm	Ø C mm	Ø D mm	E mm	Ø F mm
NV 5 FC32A	60	35,0	34	32,5	9	7
NV 5 FC38A	68	40,0	40	38,5	9	7
NV 5 FC50A	95	56,5	54	50,5	13	9

NV 5 FCQC FCQC Flansch

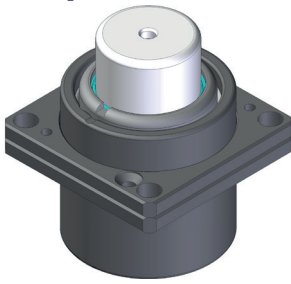

Einbaubeispiele:

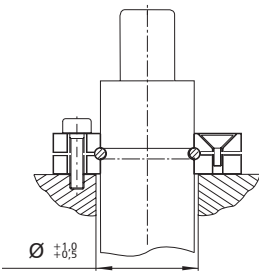

Abmessungen:

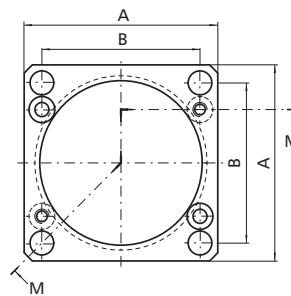
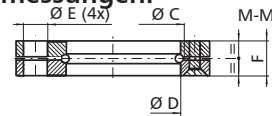

Bestellnummer	Ø A mm	B mm	C mm	D mm	Ø E mm	F mm
NV 5 FCQC32	45	35	34	32,5	7	9
NV 5 FCQC38	52	40	40	38,5	7	9
NV 5 FCQC50	70	56,5	54	50,5	9	13
NV 5 FCQC63	80	64	67	63,45	11	16

NV 5 FSA FSA Fronststütze



ISO 11901-2

NV 5 FSA

entspricht folgenden Automobilstandards:

GM	90.25.455
Peugeot	E24.54.815.G

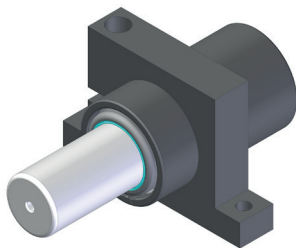

Einbaubeispiel:

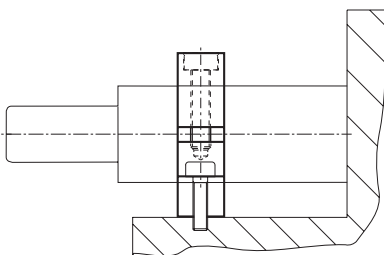

Abmessungen:

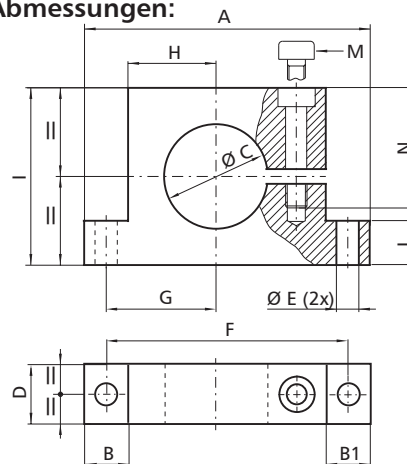

Bestellnummer	A mm	B mm	B1 mm	Ø C mm	D mm	Ø E mm	F mm	G mm	H mm	I mm	L mm	M mm	N mm
NV 5 FSA32	90	18	18	32	20	9	72	31	22	45	15	M8	39
NV 5 FSA38	95	18	18	38	20	9	77	34	25	55	15	M8	45
NV 5 FSA50	130	20	20	50	30	9	110	50	40	80	20	M8	55

NV 5 FSC - NV 5 FSD FSC/FSD Frontstütze

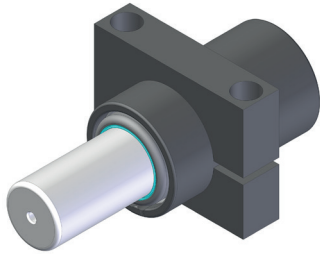

Einbaubeispiele:

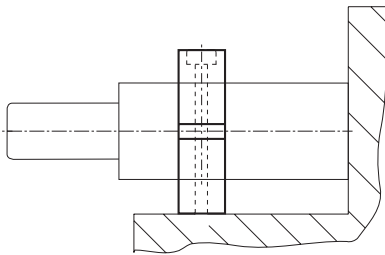

Abmessungen

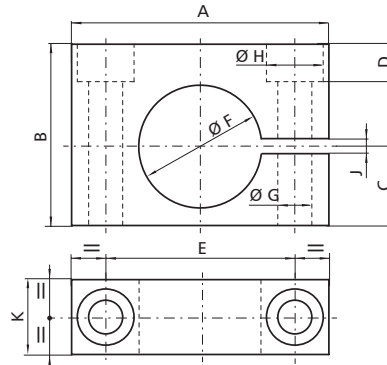

Bestellnummer	A mm	B mm	C mm	D mm	E mm	Ø F mm	Ø G mm	Ø H mm	J mm	K mm
NV 5 FSD32	68	48	20,9	10	50	32,5	9,0	15	4	20
NV 5 FSD38	74	54	23,9	16	54	38,5	9,0	15	4	20
NV 5 FSD50	90	70	30,0	25	68	50,5	11,0	18	5	30
NV 5 FSC63	105	80	40,0	11	80	63,0	10,5	17	10	30
NV 5 FSD63	108	82	36,5	27	84	63,5	11,0	18	5	30

NV 5 FSE FSE Frontstütze

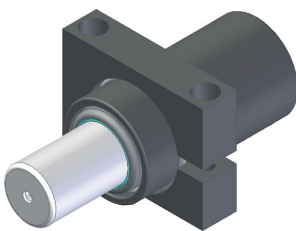

Einbaubeispiel:

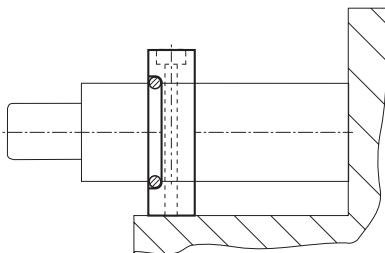

Abmessungen:

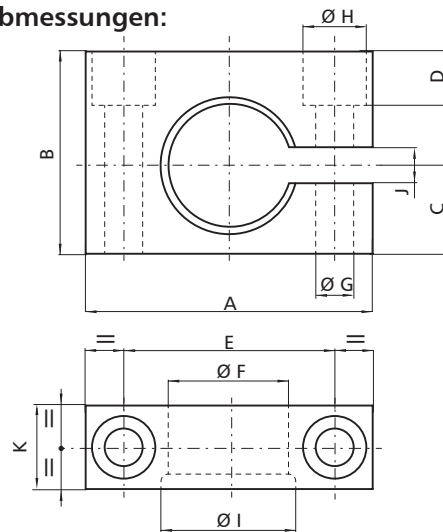

Bestellnummer	A mm	B mm	C mm	D mm	E mm	Ø F mm	Ø G mm	Ø H mm	Ø I mm	J mm	K mm
NV 5 FSE50	90	70	30	25	68	50,3	11	18	54,1	10	30

NV 5 R R Platte

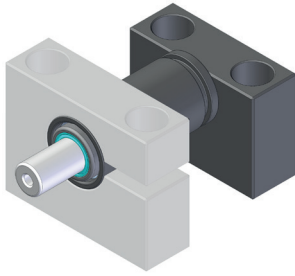

Abmessungen:

Einbaubeispiele:

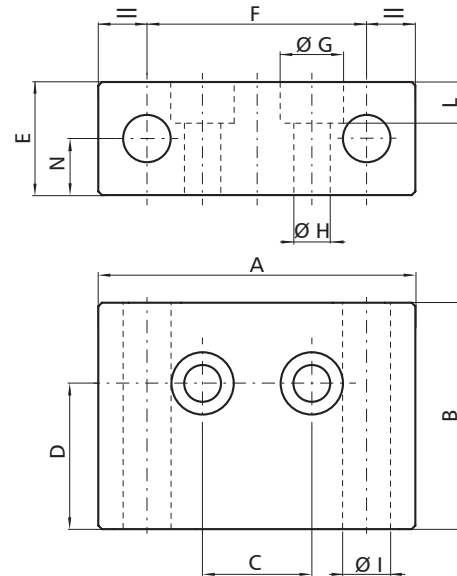
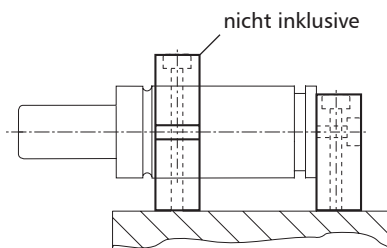

Bestell- nummer	A mm	B mm	C mm	D mm	E mm	F mm	Ø G mm	Ø H mm	L mm	Ø I mm	N mm
NV 5 R50A	65	45	20	30	28	44	14	9	10	11	13

NV 5 DM R Platte

Abmessungen:

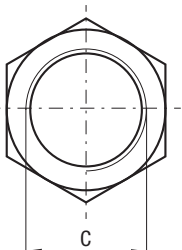
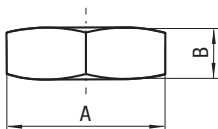

Einbaubeispiel:

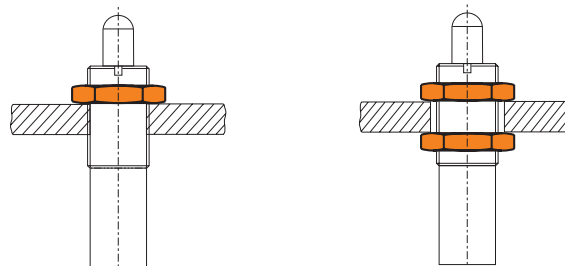

Bestell- nummer	A mm	B mm	C mm
NV 5 DM 16	SW 24	8	M 16 x 1,5
NV 5 39DM16X2A	SW 24	8	M 16 x 2
NV 5 DM 24	SQ 36	10	M 24 x 1,5

Richtlinien zur Befestigung von Gasdruckfedern



- Schrauben mit Festigkeitsklasse mind. 8.8 verwenden.
- Schrauben stets über Kreuz anziehen.
- Anzugsmoment nicht überschreiten.
- Schraubensicherungslack NV 6 243 verwenden.
- Klemmlänge CT_{min} mind. $2xD$
- Einschraublänge K_{min} mind $1,5xD$ (Stahl)
- Einschraublänge K_{min} mind $2,0xD$ (Guss)
- LT Bohrung zur Gewährleistung CT_{min}

Gewinde	Anzugsmoment
M5	max. 6 Nm
M6	max. 10 Nm
M8	max. 24 Nm
M10	max. 50 Nm
M12	max. 84 Nm
M16	max. 205 Nm

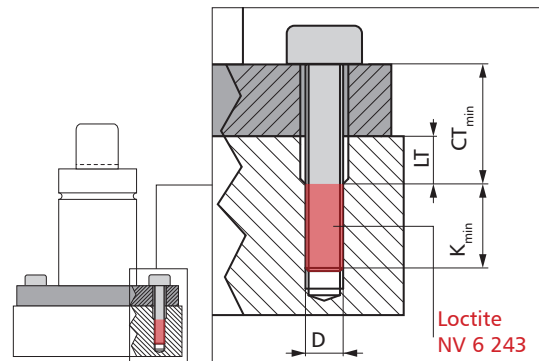
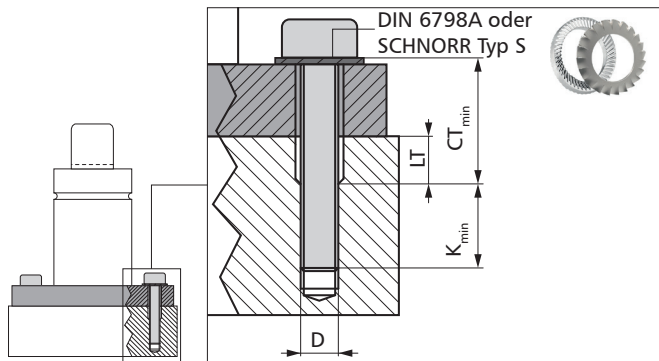

- Gasdruckfeder mit Befestigungsbohrungen $A > D$ (z.B. NV 5 NCS38 mit Befestigungsbohrung M6x10).
- Gasdruckfeder mit Bohrungen $A \leq D$ (z.B. NV NML50 mit Befestigungsbohrung M10x12).
Verwendung von Schrauben mit einer Länge, die über die gesamte Einschraublänge reicht!



Einbaubeispiel $A > D$

Einbaubeispiel $A \leq D$

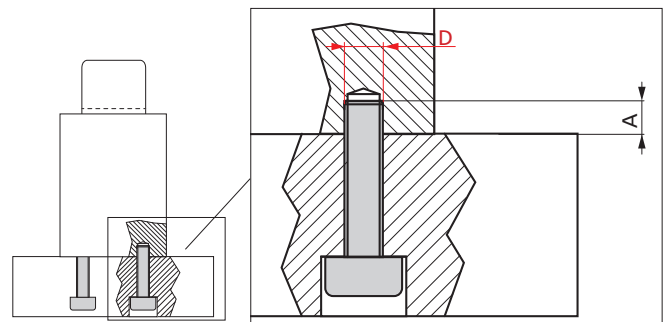
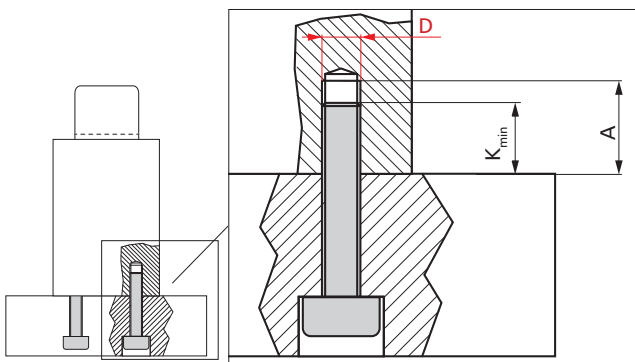

- Befestigungsschrauben niemals durch die auf die Gasdruckfeder wirkende Last belasten.

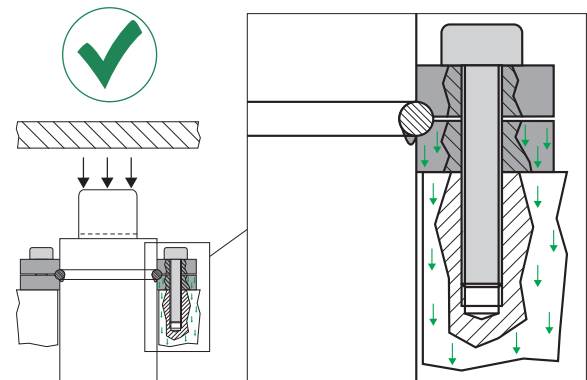
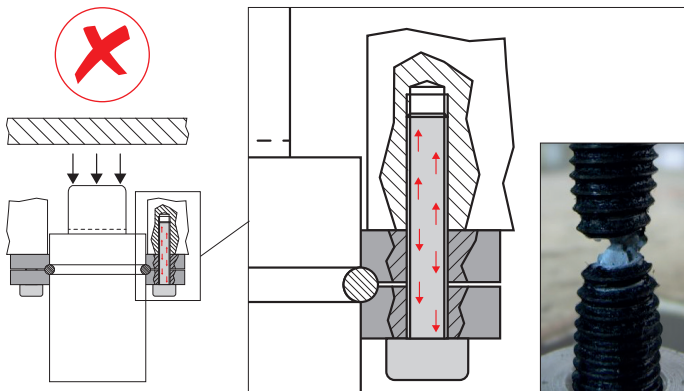

Einbaurichtlinien Sacklochmontage:

- Gasdruckfedern immer senkrecht zur Auflagefläche einbauen.
- Sackloch stets mit Drainagebohrung versehen.

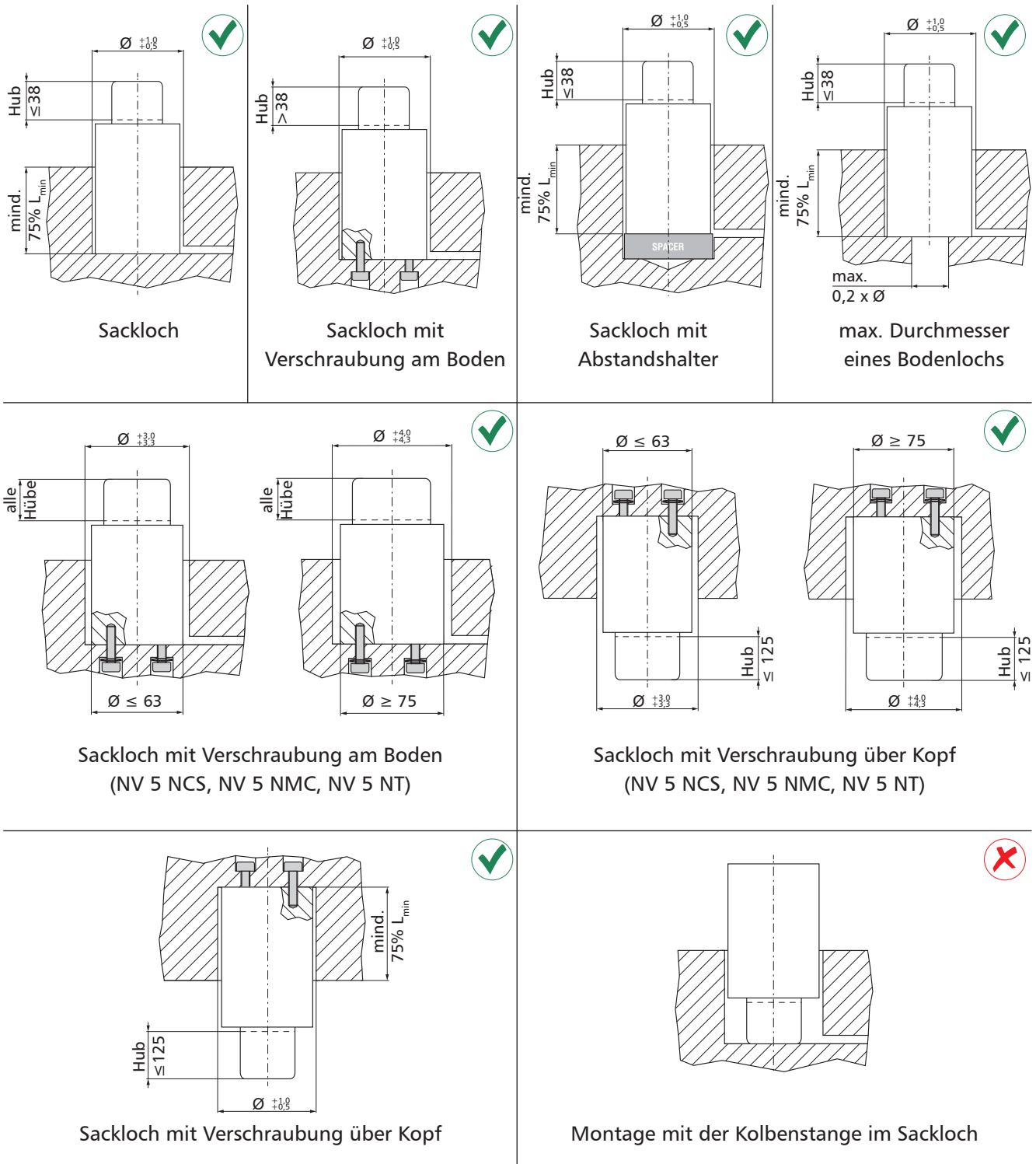

Montage von unten mit Einzelschraube:

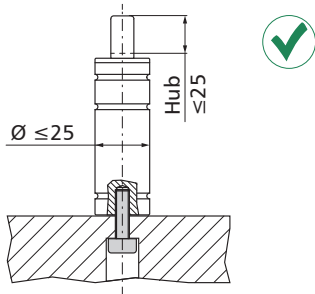

✗ nicht bei Gasdruckfedern mit Hüben > 25 mm

Montage von unten mit mehreren Schrauben (NCS, NMT und NT-Serie):

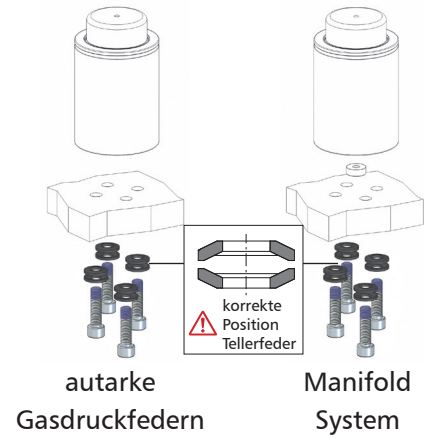
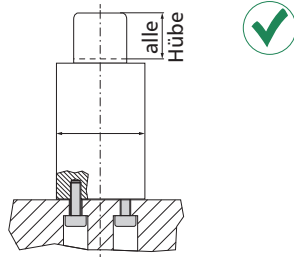

Montage von oben mit Einzelschraube:

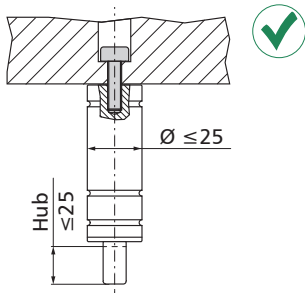

✗ nicht bei Gasdruckfedern mit Hüben > 25 mm

Montage von oben mit mehreren Schrauben (NCS, NMT und NT-Serie):

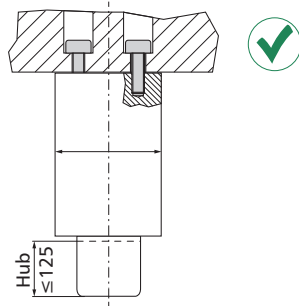

✗ nicht bei Gasdruckfedern mit Hüben > 125 mm

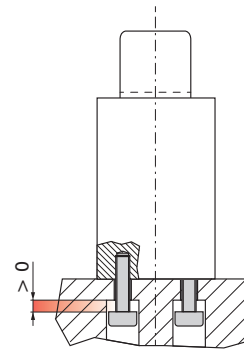

✗ Zwischen Schraube und Platte darf kein Spalt sein!

Montage mit den Flanschen NV 5 FB - NV 5 FBA - NV 5 FBB - NV 5 FBD:

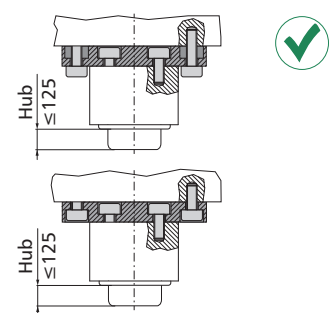
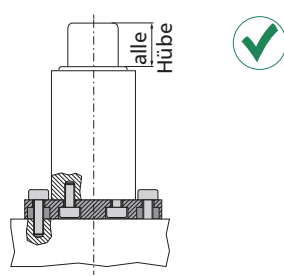
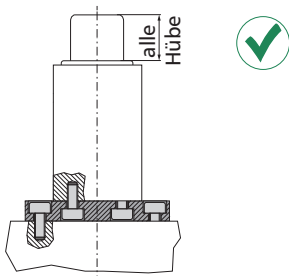

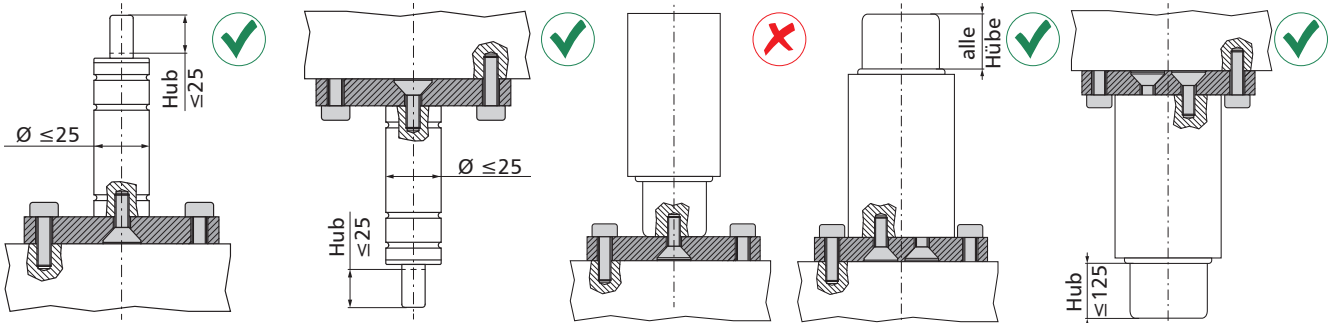
Montage mit den Flansch NV 5 FBE:

✗ nicht bei GDF mit
Hub > 25 mm

✗ nicht bei GDF mit
Hub > 25 mm

✗ nicht bei GDF mit
Hub > 125 mm

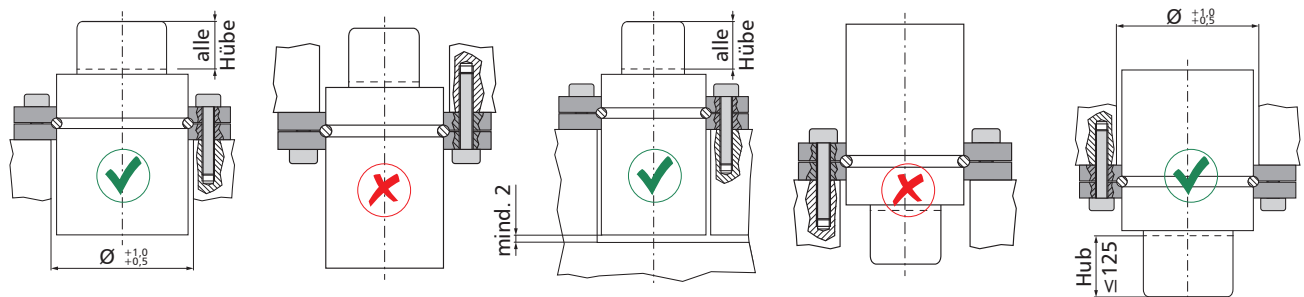
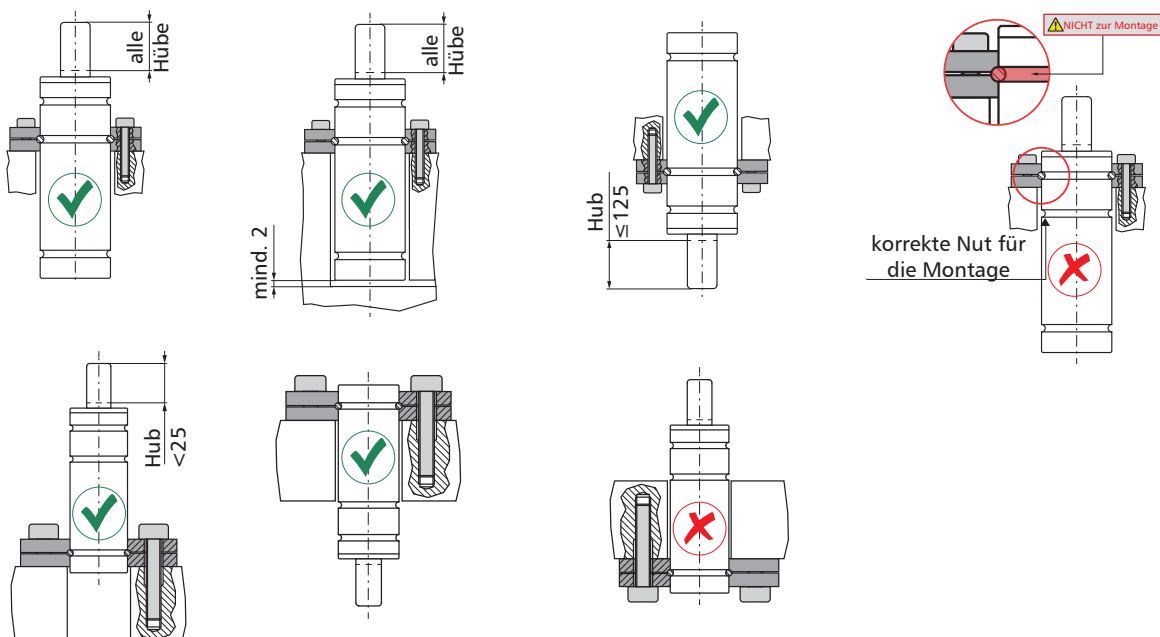
Montage mit Flanschen NV 5 FCD - NV 5 FC - NV 5 FCC - NV 5 FCQC:

Montage mit Flanschen NV 5 FC (Durchmesser 16 - 25):

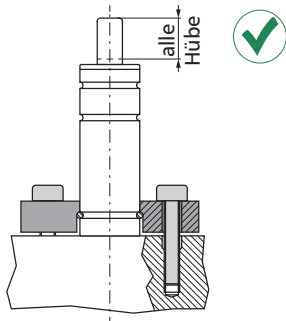
Montage mit Flansch NV 5 FS3:

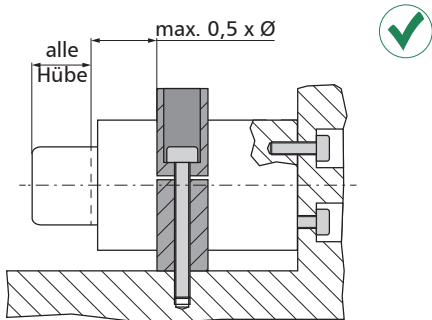

Montage mit Frontstützen
NV 5 FSA - NV 5 FSC - NV 5 FSD - NV 5 FSE:



nicht bei Gasdruckfedern
mit Hüben > 25 mm

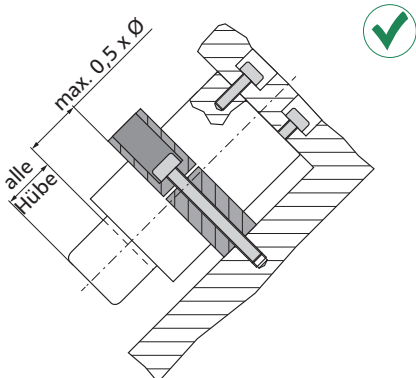
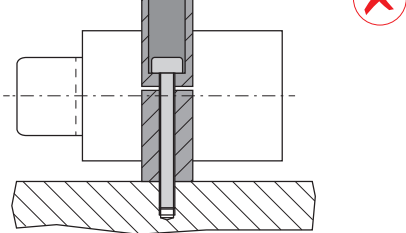

Montage mit Frontstützen und Stütze NV 5 R
(NV 5 FSA - NV 5 FSC - NV 5 FSD - NV 5 FSE) + R:

